

ACCROCHE-REGARD

weinor Store vertical VertiTEx II



Uniquement chez weinor:
Plus petite cassette
Hauteur de cassette 7,5 cm – même jusqu'à 6 m de largeur

Distinguée par:



GERMAN
DESIGN
AWARD
SPECIAL
2019



VertiTex II – profiter bien protégé

Le store vertical VertiTex II **protège du soleil aveuglant, de la chaleur sur la terrasse et à l'intérieur ainsi que des regards indiscrets.** Même le parquet, les tapis et les meubles sont protégés. Néanmoins, cette beauté de tissu permet de voir dehors en fonction du type de toile. VertiTex II permet également d'ombrager les grandes fenêtres. Et la cassette particulièrement petite s'adapte en toute discrétion à votre façade de maison.



VertiTex II Zip | Couleur d'armature WT 029/80081 | Motif StarScreen 7-103 sand

Terrasse protégée

Le store vertical de weinor se fixe facilement et discrètement au toit de terrasse et offre une protection complète fiable également lorsqu'il y a du vent et quand le soleil est bas.

Plus belle la vie sur le balcon

Sur le balcon, VertiTex peut être une alternative attractive et fiable au parasol, etc.



VertiTex II Câble | Couleur d'armature WT 029/80081 | Motif StarScreen 7-103 sand

Le bon choix n'importe où !

Toit de terrasse, store pergola, fenêtre, balcon ou véranda. Qu'importe, VertiTex II s'adapte toujours. Grâce à sa structure compacte, les nombreuses variantes ainsi qu'aux diverses fonctions de protection solaire et contre les intempéries, il **est un véritable polyvalent parmi les stores verticaux**. Et sa conception discrète apporte à n'importe quel endroit de votre maison un ensemble épatant.



VertiTex II Rail | Couleur d'armature WT 029/80081 | Motif StarScreen 7-103 sand

Plaisir du tissu à la fenêtre

VertiTex II séduit par son caractère agréable en tissu et offre ainsi une alternative adaptée à des installations de stores solaires, des volets roulants, etc. Grand avantage: il peut être utilisé à l'extérieur comme à l'intérieur. Des types de toiles particuliers permettent en outre des conditions lumineuses agréables dans la pièce et de voir dehors grâce à leur transparence tout en protégeant des regards indiscrets.



VertiTex II Rail et Câble | Couleur d'armature WT 029/70786 | Motif StarScreen 7-108 white

Petite taille – grand design

Nous ne souhaitons pas que vous défiguriez terrasse, fenêtres ou balcon avec un caisson de store volumineux. C'est pourquoi, nous avons conçu pour vous la plus petite cassette. **La cassette semble bien plus petite et discrète grâce au système breveté Opti-Flow® de weinor** – aussi pour des toiles très larges jusqu'à 6 mètres. Et le positionnement de la toile est toujours optimal.

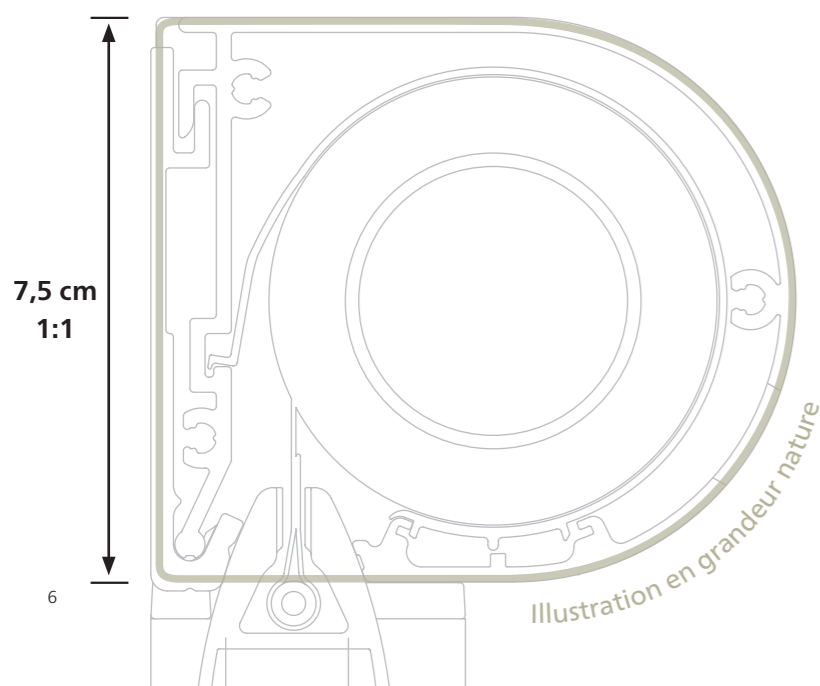

Notre toute petite* : seulement 7,5 cm de haut!
weinor est le seul fabricant qui réussit des largeurs de toile jusqu'à 6 mètres avec des cassettes de stores très petites.

* pour les modèles à rail et câble ainsi qu'avec une forme de cassette ronde mais aussi carrée. En outre, une cassette de 9,2 cm de haut est également disponible.



Un bijou en version ronde ou carrée

Vous le préférez plutôt rond classique ou carré intemporel? VertiTex II répond sans aucun doute à votre goût. Car ce bijou se décline en versions carrée et ronde et **présente un ensemble sans vis apparentes**. Vous pouvez adapter tout simplement le store vertical au style de votre maison. Et avec plus de 200 couleurs de structure et motifs de toiles, vous trouverez très certainement le bon coloris!



VertiTex II Rail

Vertitex II Câble

VertiTex II Zip

Trois variantes – toujours belles, toujours adaptées

Chaque façade ou terrasse possède ses particularités que ce soit en termes d'ensemble mais également de situation et de structure. C'est pourquoi weinor propose trois techniques différentes avec lesquelles la toile peut être guidée sur le côté de manière fiable: Zip, Rail et Câble. **Les trois variantes sont réalisables également dans de grandes largeurs jusqu'à 6 mètres** et sont adaptées à une multitude de domaines d'application.

VertiTex II Zip



Pour résister au vent

La toile est bien tendue des deux côtés. Les avantages: une toile particulièrement bien tendue, aucune fente de lumière et une stabilité au vent maximale.

VertiTex II Rail



L'universel

La toile est insérée de manière fiable avec la barre de charge dans le rail. Il ne reste aucune fente de lumière entre la toile et le rail.

Vertitex II Câble



L'aérien

Pour une apparence particulièrement fluette et filigrane, VertiTex à guidage sur câble est le produit optimal.



VertiTex II Rail | Couleur d'armature WT 029/80081 | Motif StarScreen 7-103 sand

S'intègre bien. Les rails adaptés, les techniques de fixation particulières et la petite forme de la cassette permettent au VertiTex II d'être posé aussi sur des zones de façade difficiles, par exemple des niches ou intrados de fenêtres.



VertiTex II Rail | Couleur d'armature RAL 7016 | Motif Soltis® 86-2044 white

Vue intégrale. La petite cassette et la toile transparente de l'intérieur permettent une vue au calme vers l'extérieur. La toile domine dans l'ensemble. Cela crée une ambiance agréable.

Tendues au vent Les trois variantes VertiTex II sont résistantes au vent. Votre avantage: lorsque le vent souffle un peu plus fort, la protection solaire et contre les regards indiscrets ne doit pas être refermée immédiatement. Le VertiTex II Zip présente une résistance au vent maximale grâce au guidage entièrement fermé de la toile de store. La toile est tendue et résiste à des charges de vent d'une force allant jusqu'à 6.



VertiTex II Câble | Couleur d'armature RAL 7032 | Motif Soltis® 86-2175 champagne

Est accroché en toute sécurité par des câbles.

Le guidage sur câble du VertiTex II s'insère si nécessaire. Cela présente des avantages quand aucune fixation latérale n'est possible, par ex. lors de montants insérés ou des cadres de fenêtre très étroits. Le tissu du store peut alors être plus large que la fixation des câbles de guidage.



Alignés en rang d'oignons. Vous avez des fenêtres d'une largeur de plus de 6 mètres? VertiTex II peut aussi être utilisé comme installation alignée et s'adapte parfaitement à des façades et toits de terrasse particulièrement grands.



VertiTex II Zip | Couleur d'armature WT 029/80081 | Motif StarScreen 7-108 white

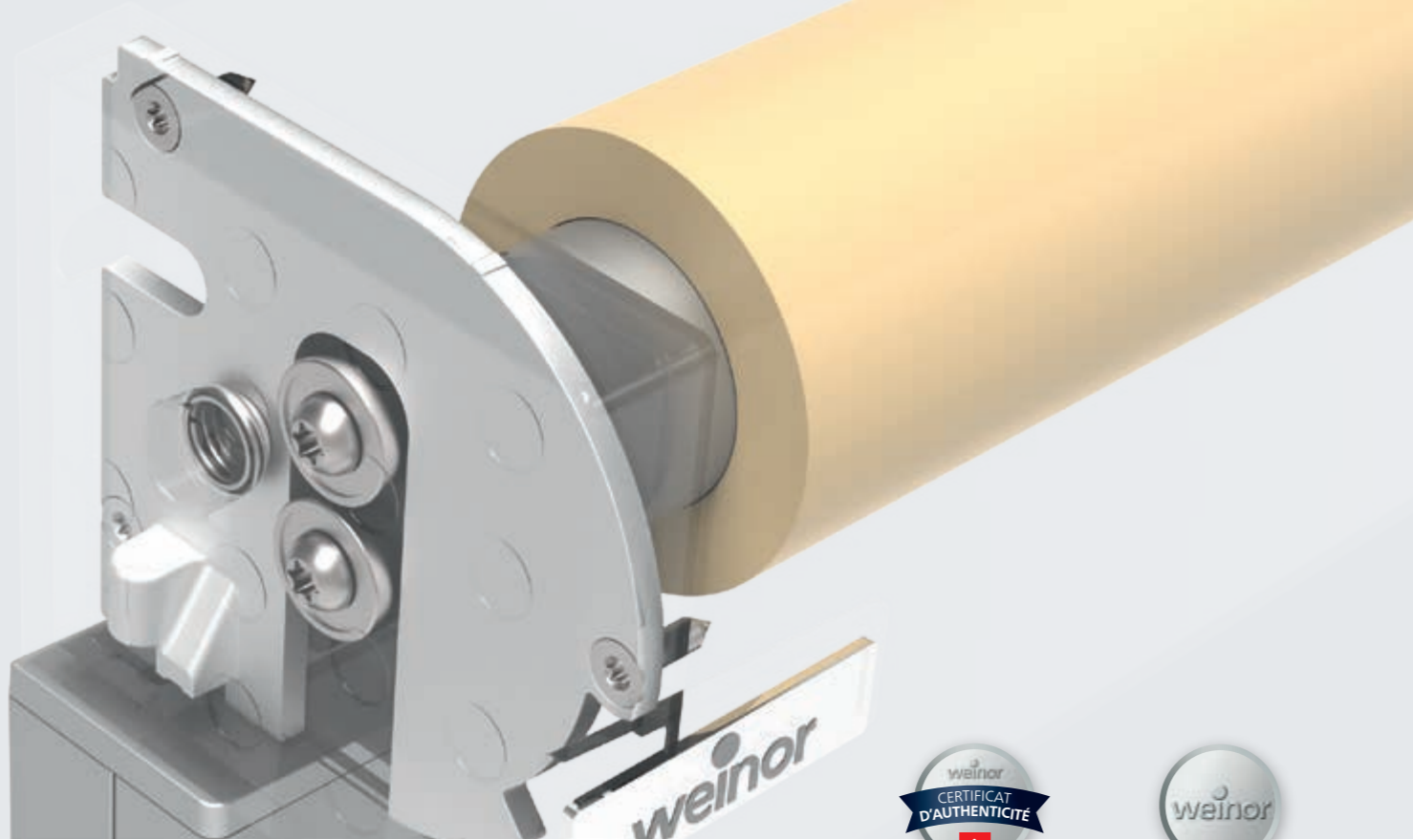

L'innovant système breveté **Opti-Flow®** de weinor permet d'avoir des toiles de grande largeur.



Avec certitude un produit original



Le meilleur de la qualité Fabriqué en Allemagne

Qualité et confort made by weinor

Ceux qui font le choix d'un produit weinor peuvent compter sur une qualité top. Seuls des matériaux de grande qualité sont utilisés. Grâce à notre expérience de longues années et à notre propre fabrication de pointe, le VertiTex II est parfaitement adapté à vos besoins.

VertiTex II a reçu le **German Design Award 2019** dans la catégorie mention spéciale pour son design élancé et moderne.



VertiTex II: Bon à savoir avant l'achat!

Profitez de l'expérience de nos revendeurs weinor – à la pointe du progrès, compétents et au sens pratique!

www.weinor.fr/connaissances_pratiques_vertitex2



VertiTex II – les points forts techniques pour Zip, Rail et Câble

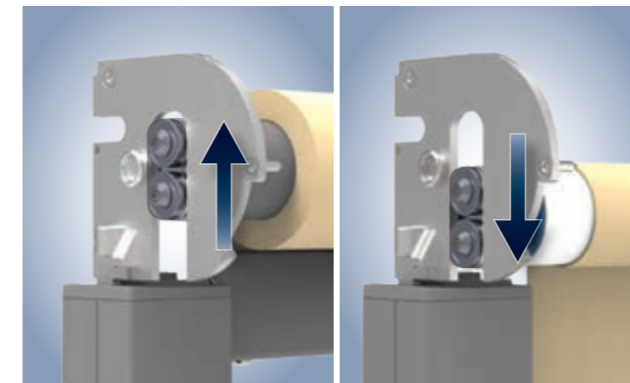

Axe d'enroulement enroulé

Axe d'enroulement déroulé

Cassette très petite grâce au système breveté **Opti-Flow®** de weinor

Le petit axe d'enroulement du VertiTex II est monté flottant. Il relâche lors du déroulement de la toile et est très bien protégé sur toute la largeur du store. C'est pourquoi, l'axe ne peut pas fléchir et le **positionnement de la toile est toujours optimal**. De très grandes surfaces de toile jusqu'à 15 m² peuvent également être réalisées sans que la taille de la cassette doive être adaptée.



Guidé en toute sécurité – également en cas de vent

Lors de charge de vent, la barre de charge élégante pivote à l'extrémité inférieure du store de telle sorte que l'installation fonctionne **de manière fiable et silencieuse**. Elle préserve toile et mécanique et prolonge la durée de vie de l'ensemble du système.



Vue de dehors

Vue de l'intérieur

Possibilité d'installation à l'avenir

VertiTex II se pose très bien aussi ultérieurement aux fenêtres, toits de terrasse ou sur les balcons. Des cadres étroits ou des toitures complexes ne présentent pas de difficultés. Le store vertical de weinor **peut être installé quasiment partout**.

Solutions pour le pilotage de produits weinor



Base **



Confort ***



Smart ****

Plus d'informations sur www.weinor.fr/pilotage.



À chaque besoin son système de pilotage

Électrique, radiocommandé ou Smart Home, par télécommande, avec un smartphone ou capteurs météorologiques, pour la manipulation des stores et accessoires weinor, vous avez le choix parmi de multiples options de pilotage proposées par BiConnect de weinor ou Somfy. Choisissez le mode de pilotage qui vous convient : de base, confort ou smart. L'éclairage LED et le système de chauffage sur votre terrasse peuvent être régulés avec une grande précision grâce à la radiocommande ou au système Smart Home. Votre revendeur weinor sera ravi de vous fournir un conseil compétent. Veuillez noter que les systèmes disponibles BiConnect de weinor et Somfy ne sont pas compatibles.

La **toile** fait le store

D'une exceptionnelle beauté et durable : notre large gamme de motifs rend votre extérieur plus douillet, exactement dans le style qui vous correspond.

Des toiles de stores attractives pour tous les goûts



Les magnifiques toiles my collections 2 séduisent par de nouveaux effets de tissage étonnants, des coloris modernes ainsi que 12 motifs exclusifs – tant pour une vie en extérieur tendance que pour un style de vie classique.

modern basics ^{blue}

Les premières toiles de store durables dessinées par weinor ont été récompensées par pas moins de 7 prix de design et de durabilité. Nous en avons fait une collection complète – pour tous ceux qui attachent de l'importance à notre avenir.

evermore

Des dessins innovants combinés à des structures d'un nouveau genre apportent une note individuelle aux toiles harmonieuses et intemporelles de beige et de gris. Avec les nouvelles interprétations de la palette de gris tendance, les fans de nuances classiques en auront pour leur argent.

hi hello!

Des toiles hautes en couleur avec d'innovants accents de tissage ensoleillés apportent joie et vitalité sur votre terrasse. Si vous avez envie de créer un contraste coloré avec votre toile de store, vous trouverez ici un vaste choix de motifs pétillants.

Pour plus d'informations des fabricants de nos toiles de stores et de l'association industrielle allemande des textiles techniques, volets roulants et systèmes de protection solaire (ITRS e.V.), veuillez vous reporter ici : https://www.weinor.fr/proprietes_de_toiles

Toiles semi-transparentes pour systèmes d'ombrage verticaux

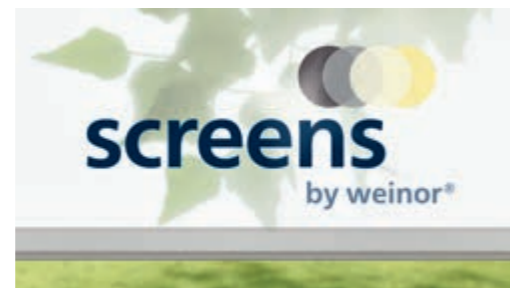

Les stores verticaux weinor préservent la terrasse et l'intérieur de manière fiable de la chaleur excessive et protègent votre intimité des regards indiscrets. Nous recommandons la collection screens by weinor® pour ce type d'utilisation.

Elle comprend trois toiles haut de gamme différentes : StarScreen, Soltis® et les toiles en fibre de verre. Toutes offrent une protection idéale contre le soleil et les regards indiscrets, que ce soit pour des fenêtres, une terrasse ou un balcon. En fonction de vos besoins, nous vous proposons différents degrés de transparence et de perméabilité à l'air.

Remarque : les toiles Soltis® ne sont pas disponibles pour VertiTex II Zip.



screens by weinor® est la collection de toiles pour une protection verticale solaire et contre les regards indiscrets. Les belles toiles offrent une atmosphère agréable et davantage de confort.



Stores verticaux VertiTex II weinor

Avantages produit détaillés

● standard ○ en option — non disponible

	Zip	Guidage sur rail	Guidage sur câble
Technologie			
Largeur max.	600 cm	600 cm	600 cm
Hauteur max. de l'installation	300 cm	400 cm, pour une largeur max. de 350 cm	400 cm, pour une largeur max. de 350 cm
Surface d'ombrage max.	15,0 m ²	14,4 m ²	14,4 m ²
Type de cassette 75 (86 x 75 mm)	—	jusqu'à une hauteur d'installation de 300 cm	jusqu'à une hauteur d'installation de 300 cm
Type de cassette 92 (101 x 92 mm)	jusqu'à une hauteur d'installation de 250 cm ● d'installation de 300 cm	jusqu'à une hauteur d'installation de 300 cm ○ d'installation de 300 cm ● à partir de 301 cm	jusqu'à une hauteur d'installation de 300 cm ○ d'installation de 300 cm ● à partir de 301 cm
Type de cassette 112 (121 x 112 mm)	jusqu'à une hauteur d'installation de 300 cm ○ d'installation de 300 cm	—	—
Installation alignée	○	○	○
Entraînement motorisé	● de série, pas de manivelle		
Classe de résistance au vent selon DIN 13561 vent de force sur l'échelle de Beaufort (km/h)	3 6 (jusqu'à 49 km/h)	2 5 (jusqu'à 38 km/h)	2 5 (jusqu'à 38 km/h)
Pilotage			
weinor BiConnect	○	○	○
Somfy io-homecontrol	○	○	○
Somfy RTS	○	○	○
Capteurs météorologiques	○	○	○
Couleurs de structure			
47 couleurs d'armature standard	●	●	●
Plus de 150 autres couleurs RAL	○	○	○
9 couleurs tendance de vérandas	●	●	●
Collections de toiles (hauteur maximale de l'installation, en fonction du type de cassette)			
screens by weinor® StarScreen	○ (300 cm)	○ (400 cm)	○ (400 cm)
screens by weinor® Soltis® 86/92*	—	● / ○ (400 cm)	● / ○ (400 cm)
screens by weinor® toiles en fibre de verre**	○ (300 cm)	○ (300 cm)	○ (300 cm)
my collections 2	● (220 cm)	● (220 cm)	● (220 cm)

* Les toiles Soltis® disposent d'une surface en plastique qui est aussi durable et lavable. Toutefois, cette surface facile d'entretien génère un frottement statique de la toile qui entraîne un déroulement partiellement irrégulier. Ces brèves « secousses » n'altèrent en rien le fonctionnement et la longévité du produit.

** Les toiles en fibre de verre ne sont pas disponibles avec VertiTex II guidage sur câble ou rail à partir d'une largeur d'installation de 300 cm.

Économiser des frais d'énergie avec les stores verticaux !

Le VertiTex II, protection solaire extérieure, protège les intérieurs d'un réchauffement excessif. Cela permet d'économiser les coûts liés à un système de refroidissement et de climatisation.

Remarques importantes :
Tous les équipements présentés sont des meubles et accessoires d'extérieur capables de résister aux intempéries.

Propriétés de toiles : Les toiles de store weinor répondent aux exigences strictes sur la qualité et sont fabriquées avec la dernière technique de production. Cependant, il peut y avoir des imperfections telles que des plis, ondulations au niveau de la couture et des ourlets, une surtension au niveau des ourlets ainsi que des alvéoles. Elles n'ont aucun effet sur la qualité

et la durée de vie et ne peuvent faire l'objet de réclamation. Pour plus d'informations : www.weinor.fr/proprietes_de_toiles

Les stores et les stores de vérandas : doivent être enroulés en cas de pluie et de vent – risque de formation de poches d'eau ! Les toiles qui ont pris l'humidité peuvent présenter des plis prononcés dus à l'enroulement, l'effet d'alvéoles ainsi que des taches d'eau et de moisissure. C'est pourquoi, vous devriez les déployer à nouveau quand la météo s'améliore pour les faire sécher.

Couleurs de structure : en fonction de la couleur commandée pour le cadre, nous fournissons toutes les petites pièces, ainsi que la manivelle et l'engrenage, en noir (similaire à RAL 9005), en blanc (similaire à RAL 9016) ou en gris (similaire à weinor 7319).

Entraînement motorisé : selon le type de moteur et le système de commande, il peut y avoir un comportement du déplacement légèrement différent (par ex. lorsque la barre de charge se ferme).

Parfait dans le boîtier

Les différentes variantes de cassettes et de guidages offrent toujours une solution optimale à chaque situation. Ceci est illustré dans la description suivante des éléments, y compris les dimensions (toutes les données en mm).

Petite cassette, ronde (86 x 75 mm)

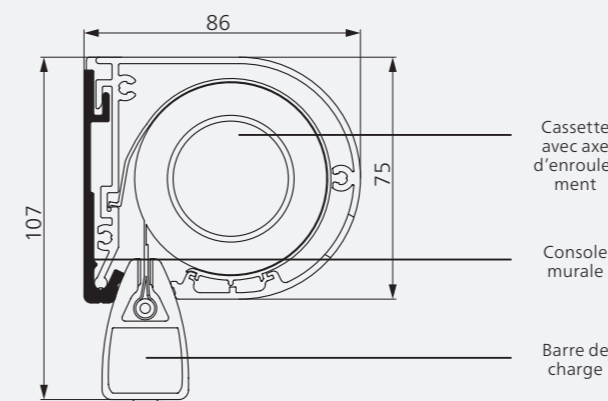

Petite cassette, carrée (86 x 75 mm)

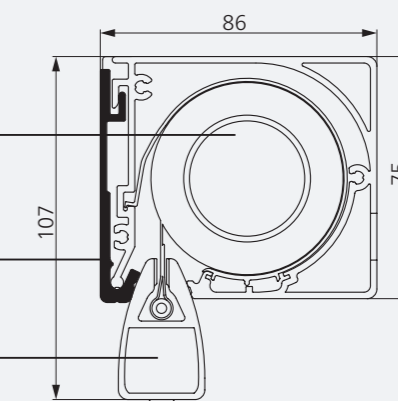

Cassette moyenne, ronde (101 x 92 mm)

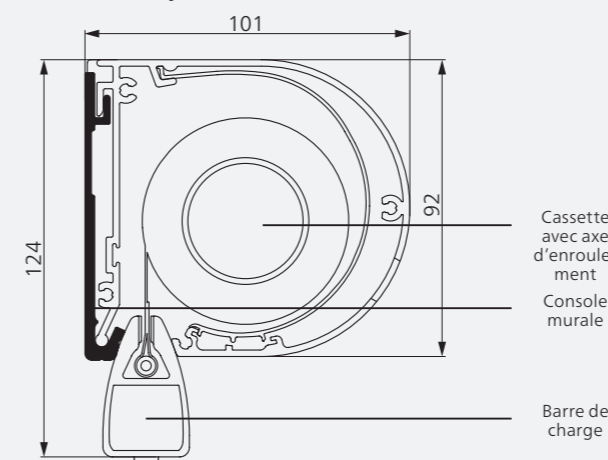

Cassette moyenne, carrée (101 x 92 mm)

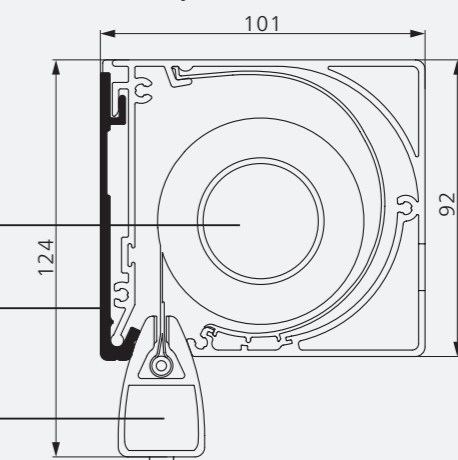

Grande cassette, ronde (121 x 112 mm)

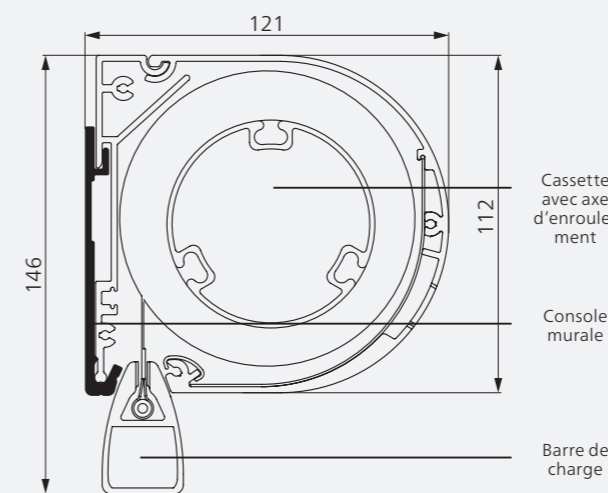

Grande cassette, carrée (121 x 112 mm)

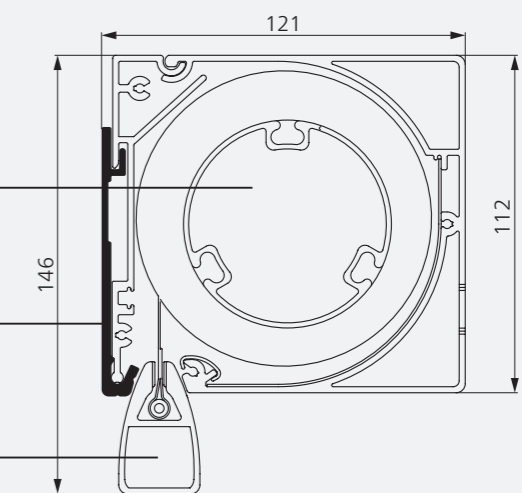

Rail, rond

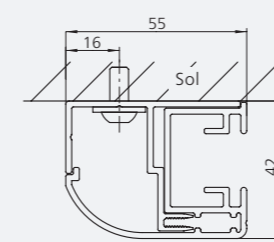

Montage mural

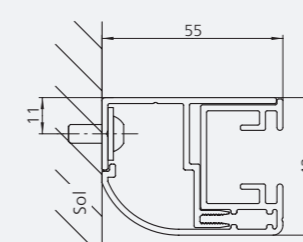

Montage intrados

Rail, carré

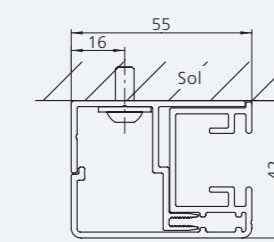

Montage mural

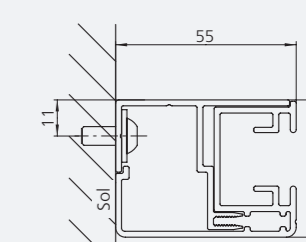

Montage intrados



Enveloppe avant: **Couleur d'armature** WT 029/80081 | **Motif** StarScreen 7-103 sand
Enveloppe arrière: **Couleur d'armature** WT 029/70786 | **Motif** 3-716 suede

weinor imprime en neutralité carbone.
Plus d'informations ici: www.weinor.fr/impression_neutre_en_carbone
Sous réserve de modifications techniques et de modifications de la gamme de produits.
L'assortiment de produits weinor peut varier en fonction du pays.
Des divergences de couleur sont possibles en raison des techniques d'impression.



Découvrez les produits weinor en direct!

Votre revendeur weinor se fera un plaisir de vous conseiller: