

# Kubata / LED

Gelenkarm-Markise  
Knikarmzonnenscherm  
Folding arm awning  
Store à bras articulée

- Ⓧ **Gebrauchsanleitung für den Benutzer** mit Wartungshinweisen für das Fachunternehmen
- Ⓝ **Gebruiksaanwijzing voor het gebruiker** met onderhoudsinstructies voor het vakbedrijf
- Ⓧ **Directions for use for the user** with maintenance instructions for the specialist retailer
- Ⓧ **Notice d'utilisation pour l'utilisateur** avec instructions d'entretien pour l'entreprise spécialisée

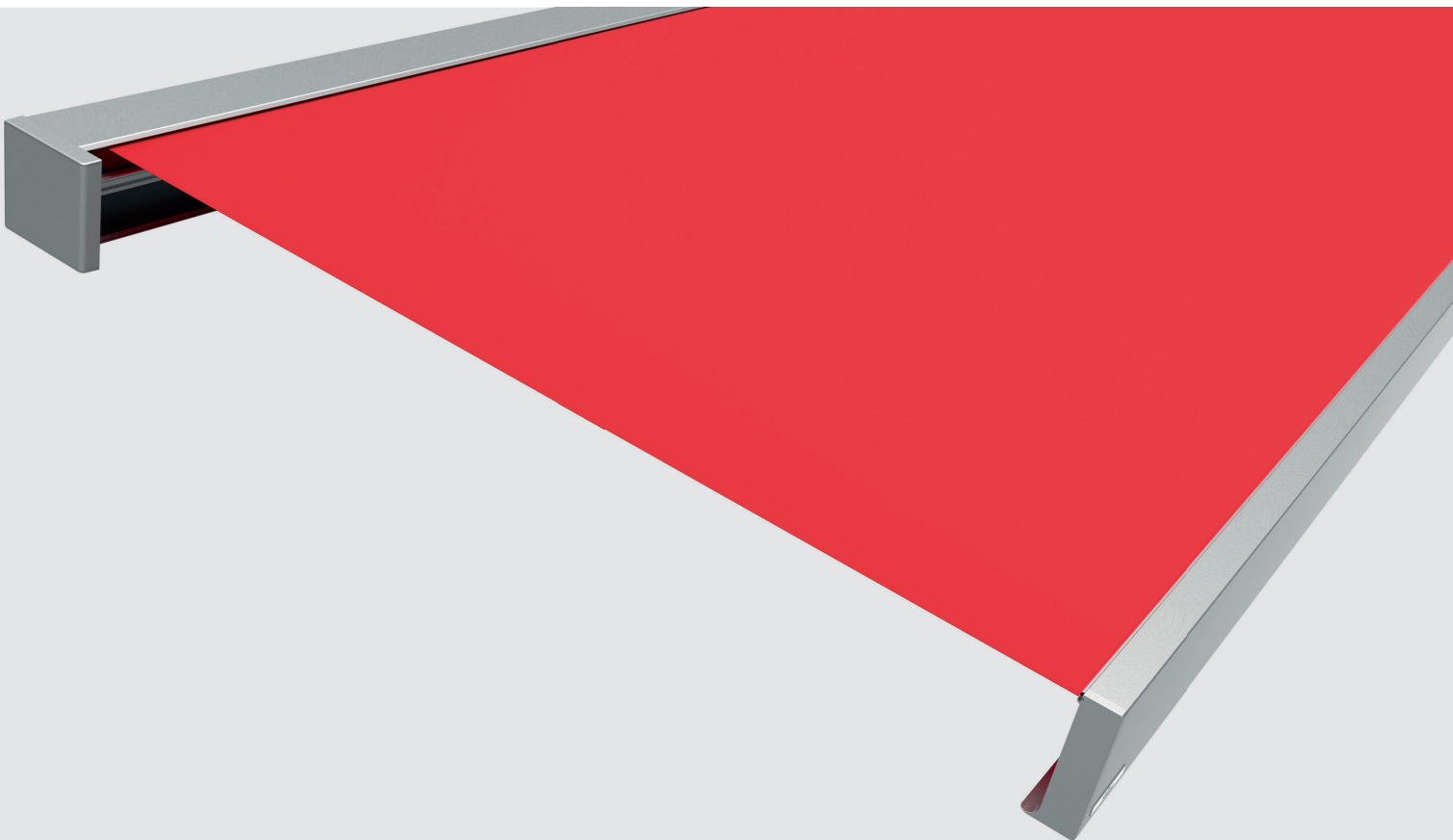

123312-0000

## de Inhaltsverzeichnis

Allgemeines	2
Sicherheitshinweise	2
Produktübersicht	6
Beschreibung der Funkfernbedienung	7
Aus- und einfahren der Markise mit Motorantrieb	8
Markise mit der Handkurbel aus- und einfahren	9
Hinweise zur witterungsabhängigen Nutzung	10
Hinweise zur sicheren Verwendung	12
Reinigung und Pflege	14
Wartung und Fehlerbeseitigung (nur durch ein Fachunternehmen)	17
Funktionsstörungen – FAQ	18
Demontage und Entsorgung	22









## de Allgemeines

- Lesen Sie diese Anleitung und beachten Sie den Inhalt und die Warnhinweise vor der ersten Benutzung!

### Bestimmungsgemäße Verwendung

**Kubata** ist eine Sonnenschutzmarkise, die nur als solche eingesetzt werden darf. Eine missbräuchliche Nutzung kann zu Gefährdungen, Beschädigungen oder zum Absturz der Markise führen und ist nicht zulässig. Veränderungen, An-/Umbauten dürfen nur mit schriftlicher Genehmigung von weinor vorgenommen werden. Unzulässige Veränderungen an der Markise führen zum Verlust der Garantieansprüche.

### Verwendete Symbole

 Hinweis/Tipp	 Anleitungen lesen! Hinweise beachten!
 „RICHTIG“	 „FALSCH“
 Strom AUS!	 Strom EIN!
 Funktionsprüfung/ Sichtprüfung/ Kontrolle!	 Handlungsschritt/ erforderliche Aktion!

• Handlungsanweisung (Aufzählungspunkt am Zeilenanfang!)  
– Aufzählung (Spiegelstrich am Zeilenanfang)

### Hinweise zum Produkt

#### CE Kennzeichnung

Die weinor GmbH & Co. KG erklärt, dass sich die Kubata in Übereinstimmung mit den grundlegenden Anforderungen und relevanten Vorschriften der EN Normen befindet. Die Kubata erfüllt die Anforderungen der im CE-Konformitätszeichen angegebenen Windwiderstandsklasse. Die Anforderungen werden nur erfüllt, wenn die Herstellerhinweise berücksichtigt werden.

#### Energieeffizienzklasse

Kubata LED enthält Lichtquellen der Energieeffizienzklasse F.

#### Schalldruckpegel

Der Schalldruckpegel dieser Markise liegt im nicht montierten Zustand gemessen unter 70 dB(A).

#### Geräuschbildung (Knacken) an der Anlage bei Temperaturänderungen!

An der Anlage auftretende Geräusche, welche auch nach sachgemäßer Montage und/oder Wartung auftreten, sind unvermeidbar und meistens auf die Dehnung der Bauteile durch Wärmeeinwirkung zurückzuführen.

Lassen Sie Ihre Anlage durch das Fachunternehmen regelmäßig warten! Das Fachunternehmen prüft und wartet dabei Befestigungsschrauben und (falls vorhanden) die beweglichen Lagerstellen, um eine Geräuschbildung insbesondere bei Temperatureinflüssen zu minimieren!

### Geräuschbildungen bei Reihenanlagen

Wenn die Markisen mit geringem Abstand zueinander als Reihenanlage montiert werden, ist es möglich, dass die Endkappen bei windbedingtem Ausschlagen der Ausfallprofile aneinanderschlagen.

## de Sicherheitshinweise

### **Warnung! Stromschlaggefahr durch unsachgemäßen Handhabung von Elektrokomponenten!**

- Warnhinweise befolgen, um eine Stromschlaggefahr abzuwenden!
- Hinweise mitgelieferter Elektro-Komponenten befolgen!
- Arbeiten an elektrischer Festinstallation sind nur durch zugelassene Elektrofachkraft gemäß VDE 100 zulässig!

### **Vorsicht! Personenschäden durch unsachgemäße Bedienung und Nutzung der Anlage!**

- Befolgen Sie die Sicherheitshinweise, um Personenschäden abzuwenden!
- Stellen Sie sicher, dass die Markise nicht von Kindern oder Personen bedient wird, die Gefahren durch Fehlanwendung nicht richtig einschätzen können!
- Bewahren Sie die Funkfernbedienung außerhalb der Reichweite von Kindern auf!
- Beachten Sie die Hinweise sowie die Einstell- und Bedienungsanleitungen der Motor-, Schalter- oder Steuergerätehersteller!
- Beachten Sie, dass sich im Ausfahrbereich der Markise keine Hindernisse befinden. Es besteht die Gefahr, dass Personen dort eingequetscht werden!
- Unterbrechen Sie bei Reinigungsarbeiten die Stromzufuhr (Sicherungen ausschalten) und schalten Sie die automatische Steuerung aus, um Quetsch- oder Absturzgefahren durch unkontrollierte Bewegungen der Anlage abzuwenden!
- Lehnen Sie Aufstiegshilfen (z. B. Leitern) nicht an die Anlage!
- Lehnen Sie keine Gegenstände (z. B. Gartengeräte) an die Anlage!
- Hängen Sie keine Gegenstände (z. B. Lampen, Kabel etc.) an die Markise!
- Benutzen Sie keineswegs eine beschädigte Markise! Sichern Sie eine beschädigte Markise und kontaktieren Sie ein Fachunternehmen!

#### Quetsch- und Scherbereiche:

- Zwischen beweglichen Komponenten und den sich begegnenden Markisenteilen (Ausfallprofil, Kasten, Gelenkarme, Profile) bestehen Quetsch- und Scherbereiche, die Kleidungsstücke oder Körperteile erfassen und mit einziehen können!

### **Achtung! Sachschäden durch unsachgemäße Nutzung und Bedienung der Anlage!**

- Befolgen Sie die Hinweise zur Nutzung, um Sachschäden abzuwenden!
- Nutzen Sie die Anlage nur zur Beschattung!
- Nutzen Sie die Anlage nicht bei Regen oder Frost!
- Nutzen Sie die Anlage nicht bei starkem Wind (siehe Windwiderstandsklasse)!
- Beachten Sie die Windwiderstandsklasse der Anlage, um eine Beschädigung der Markise durch Windeinwirkung abzuwenden!
- Stellen Sie die Automatiksteuerung bei Abwesenheit auf manuellen Betrieb, um ein automatisches Fahren der Anlage zu unterbinden. Die Automatiksteuerung kann unter extremen Bedingungen, z. B. bei Stromausfall, durch Defekte oder plötzlich auftretende Unwetter versagen (Gefahr der Beschädigung oder des Abstürzens der Markise).
- Stellen Sie die Automatiksteuerung bei Frost-, Regen- oder Sturmgefahr auf manuellen Betrieb, um ein automatisches Fahren der Anlage zu unterbinden.
- Fahren Sie die Markise bei Frost-, Regen- oder Sturmgefahr ein.
- Befolgen Sie die Reinigungshinweise, um eine Beschädigung der Anlage durch fehlerhafte oder unvollständige Reinigung oder durch unsachgemäße Reinigungsmittel abzuwenden.
- Berücksichtigen Sie die Wartungshinweise/Wartungsintervalle.
- Verwenden Sie nur vom Hersteller freigegebene Ersatzteile!

## Inhoudsopgave

Algemeen	3
Veiligheidsinstructies	3
Productoverzicht	6
Beschrijving van de <b>raadloze afstandsbediening</b>	<b>7</b>
Uit- en intrekken van het zonnescerm met motoraandrijving	8
Uit- en inschuiven van het zonnescerm met de handslinger	9
Opmerkingen over weersafhankelijk gebruik	10
Aanwijzingen voor een veilig gebruik	12
Reiniging en onderhoud	14
Onderhoud en fouten verhelpen (alleen door een vakbedrijf)	17
Functionele stoornissen - FAQ	19
Demontage en Verwijdering	22





## Algemeen

- Lees deze handleiding goed door, vóór het eerste gebruik dient u vertrouwd te zijn met de inhoud van deze handleiding en de waarschuwingen!

### Reglementair gebruik

**Kubata** is een zonnescerm, dat alleen als zodanig mag worden gebruikt. Misbruik kan gevaar, beschadiging of vallen van het zonnescerm tot gevolg hebben en is verboden. Wijzigingen, aanbouw of een verbouwing, mogen uitsluitend worden uitgevoerd na schriftelijke toestemming van weinor. Ontoelaatbare veranderingen aan het zonnescerm doen de eventuele aanspraak op garantie komen te vervallen.

### Gebruikte symbolen

 Let op/tip	 Handleidingen lezen, instructie aanhouden
 „GOED“	 „FOUT“
 <b>Stroom UIT</b>	 <b>Stroom AAN</b>
 Functiekeuring/ visuele inspectie/ controle	 Handlingsstap/ benodigde actie

• Actie-instructie (bullet point aan het begin van de regel) !  
– Opsomming (inspringen aan het begin van de regel)

### Opmerkingen over het product

#### CE-markering

Hierbij verklaart de weinor GmbH & Co. KG, dat de Kubata in overeenstemming is met de basiseisen en andere relevante voorschriften van de EN-normen. De Kubata voldoet aan de eisen van de in het CE-conformiteitskenmerk aangegeven windweerstandsklasse. Aan de eisen wordt alleen voldaan, wanneer de instructies van de fabrikant worden aangehouden.

#### Energie-efficiëntieklasse

Kubata LED bevat lichtbronnen van energie-efficiëntieklasse F.

#### Geluidsdruk niveau

Het geluidsdruk niveau van dit zonnescerm ligt bij niet gemonteerde toestand onder 70 dB(A).

#### Aanwijzing bij geluiden (gekraak) aan het systeem bij temperatuurschommelingen!

Als er ook na correct onderhoud nog geluiden te horen zijn bij het systeem, zijn deze onvermijdelijk en zijn deze meestal te wijten aan het uitzetten van de componenten door inwerking van warmte.

Laat het systeem regelmatig onderhouden door een vakbedrijf! Het vakbedrijf controleert en onderhoudt daarbij de bevestigingsschroeven en (indien aanwezig) de bewegende lagerpunten. Zo worden geluiden, vooral bij temperatuursinvloeden, tot een minimum beperkt!

### Geluiden bij serie installatie

Als de zonneschermen dicht op elkaar worden gemonteerd als serie installatie, is het mogelijk dat de eindkappen elkaar raken als de uitvalprofielen uitzwaaien door de wind.

## Veiligheidsinstructies

### **Waarschuwing! Gevaar voor elektrische schokken door verkeerd omgaan met elektrische componenten!**

- Houd de waarschuwingen aan, om gevaar voor elektrische schokken te vermijden!
- Houd de instructies van meegeleverde elektrische componenten aan!
- Werkzaamheden aan de elektrische vaste installatie alleen laten uitvoeren door een elektrotechnicus conform VDE 100!

### **Voorzichtig! Persoonlijk letsel door verkeerde bediening en gebruik van de installatie!**

- Veiligheidsinstructies aanhouden, om persoonlijk letsel te voorkomen!
- Waarborg, dat de zonneschermen niet door kinderen of personen worden bediend, die de gevaren door verkeerde bediening niet goed kunnen inschatten!
- Bewaar de draadloze afstandsbediening buiten bereik van kinderen!
- Houd de instructies en de instel- en bedieningshandleidingen aan van de fabrikant van de motor, de schakelaar of het bedieningsapparaat!
- Let erop dat binnen de actieradius van het zonnescerm geen obstakels aanwezig zijn. Er bestaat het gevaar dat personen in dit bereik bekneld raken!
- Onderbreek bij reinigingswerkzaamheden de voedingsspanning (zekeringen uitschakelen) en schakel de automatische bediening uit, om beknellings- en valgevaar door ongecontroleerde bewegingen van de installatie te voorkomen!
- Plaats klimhulpmiddelen (bijvoorbeeld ladders) niet tegen de installatie!
- Zet geen objecten (bijvoorbeeld tuingereedschap) tegen de installatie!
- Hang geen objecten (bijvoorbeeld lampen, kabels, enzovoort) aan de zonneschermen!
- In geen geval een beschadigd zonnescerm gebruiken! Zeker een beschadigd zonnescerm en neem contact op met een gespecialiseerd bedrijf!

### Beknellings- en gevare zones:

- Tussen bewegende componenten en de bewegende zonnescermdelen (uitvalprofiel, kast, scharnierarmen, profielen) bestaan beknellings- en gevare zones, die kleding of lichaamsdelen kunnen grijpen en intrekken!

### **Attentie! Materiële/persoonlijke schade door verkeerd gebruik en bediening van de installatie!**

- Houd de gebruiksinstructies aan, om materiële schade te voorkomen!
- Gebruik de installatie alleen voor zonwering!
- Gebruik de installatie niet bij regen of vorst!
- Gebruik de installatie niet bij harde wind (zie windweerstandsklasse)!
- Houd de windweerstandsklasse van de installatie aan, om beschadiging van het zonnescerm door de wind te voorkomen!
- Zet de automatische besturing bij afwezigheid op handmatige bediening, om te voorkomen dat het systeem automatisch wordt gestart. De automatische besturing kan onder extreme omstandigheden, bijvoorbeeld bij stroomuitval, door defecten of door plotseling onweer uitvallen (gevaar voor beschadiging of vallen van het zonnescerm).
- Zet de automatische besturing bij vorst-, regen- of stormgevaar op handmatige bediening, om te voorkomen dat het systeem automatisch wordt gestart
- Schuif de zonneschermen in bij vorst-, regen- of stormgevaar.
- Houd de reinigingsinstructies aan, om een beschadiging van de installatie door verkeerde of onvolledige reiniging of door verkeerde reinigingsmiddelen te voorkomen.
- Houd de onderhoudsinstructies/onderhoudsintervallen aan.
- Gebruik alleen door de fabrikant vrijgegeven reserve-onderdelen!

## en List of contents

General	4
Safety instructions	4
Product Overview	6
Description of the remote control	7
Extending and retracting the awning with motor drive	8
Extending and retracting the awning with the hand crank	9
Notes on weather-dependent use	10
Notes on the safe use	12
Cleaning and care	14
Maintenance and rectifying faults (only by a specialist retailer)	17
Malfunctions - FAQ	20
Disassembly and Disposal	22









## en General

- Please read these instructions and observe their contents and warnings before using the equipment for the first time!

### Intended use

**Kubata** is a sun protection awning that can only be used for this purpose. Misuse can lead to hazards, damage or to collapse of the awning and is not permissible. Changes, additions may only be carried out with the written permission of Weinor. Prohibited changes to the awning will result in voiding of the guarantee claims.

### Symbols used

 Note/Tip	 Read instructions, observe details
 „CORRECT“	 „INCORRECT“
 Power OFF	 Power ON
 Function check/ visual inspection/ check	 Action step/ necessary action

• Action instruction (bullet point at the beginning of the line) !  
– Enumeration (indent at the beginning of the line)

### Notes on the product:

#### CE mark / UKCA mark

Weinor GmbH & Co. KG declares that the Kubata / LED is in compliance with the basic requirements and relevant provisions of the EN standards and UKCA standards. Kubata / LED meets the requirements of the wind resistance class indicated in the CE conformity marks and UKCA conformity marks. The requirements shall only be deemed as having been met once the manufacturer's instructions have been adhered to.

#### Energy efficiency class

Kubata LED contains light sources of energy efficiency class F.

#### Noise level

In the non-assembled state, the noise level of this awning is below 70 dB(A).

#### Note on the generation of noises (creaking) on the system in the event of temperature changes!

Noises which occur on the system after proper maintenance are unavoidable and are mostly due to the expansion of components due to the effect of heat. Have your system serviced regularly by the specialist company! The specialist company checks and maintains the fastening screws and (if present) the moving bearing points to minimise noise generation, especially in the case of temperature influences!

### Noises on the system in the event of side by side installation

If the awnings are installed side by side directly next to each other, it is possible that the end caps will hit each other when the front profiles move around during windy conditions.

## en Safety instructions

### Warning! Danger of electric shock due to improper handling of electric components!

- Follow the installation instructions of the included electric components!
- Work on electrical fixed installation is only permissible when conducted by electrically skilled persons according to VDE 100!

### Careful! Personal injury can result from improper operation and use of the construction!

- Follow safety instructions in order to prevent personal injury!
- It must be assured that no children or people unable to properly assess the risks of improper or incorrect use are permitted to operate the awning.
- Always keep the remote radio control out of reach of children!
- Observe the instructions as well as the regulation and operating instructions of the manufacturer of the drive, switch or control devices!
- The space needed for the awning to open must always be kept clear. There is a risk of people being crushed in this space!
- For cleaning, disconnect the power supply (switch off fuses) and switch off automatic control system when working in the movement range of the construction in order to prevent risk of crushing or falling due to uncontrolled movements!
- Do not lean ascending aids (e.g. ladders) against the construction!
- Do not lean any articles (e.g. gardening devices) against the construction!
- Do not hang any articles (e.g. lamps, leads etc.) on the awning!
- Do not use a damaged awning under any circumstances! Secure a damaged awning and contact a specialist company!

### Crushing and shearing zones:

- Crushing and shearing zones exist between movable components and moving awnings parts (projection profile, housing, folding arms, profiles) which could catch and draw in clothing or body parts!

### Caution! Material damage can result from improper use and operation of the construction!

- Follow the instructions for use to prevent material damage!
- Use the construction for sun protection only!
- Do not use the construction in case of rain or frost!
- Do not use the construction in strong winds (see wind resistance class)!
- Observe the wind resistance class of the construction in order to prevent the damage to the awning caused by wind!
- Adjust the automatic system control to manual operation in your absence to prevent automatic operation of the construction. The automatic system control may fail under extreme conditions e.g. power failures, defects or sudden storms (danger that the awning could be damaged or fall down).
- If there is a risk of frost, rain or storm, the awning system must be switched from automatic to manual control to prevent it from moving automatically
- Retract the awning in case of frost, rain or portending storm.
- Follow the cleaning instructions in order to prevent damage to the construction due to erroneous or incomplete cleaning or due to improper cleaning agents.
- Adhere to the maintenance instructions/maintenance intervals.
- Only use spare parts which have been approved by the manufacturer!
- Follow the cleaning instructions in order to prevent damage to the construction due to erroneous or incomplete cleaning or due to improper cleaning agents.
- Adhere to the maintenance instructions/maintenance intervals.
- Only use spare parts which have been approved by the manufacturer!

## fr Table des matières

Généralités	5
Instructions de sécurité	5
Présentation du produit	6
Description de la radiocommande	7
Déployer et escamoter le store avec un entraînement motorisé	8
Déployer et escamoter le store à l'aide de la manivelle	9
Remarques sur l'utilisation en fonction des conditions météorologiques	10
Conseils pour une utilisation sûre	12
Nettoyage et entretien	14
Maintenance et dépannage (seulement par une entreprise spécialisée)	17
Dysfonctionnements - FAQ	21
Démontage et Gestion des déchets	22









## fr Généralités

- Avant la première utilisation du produit, veuillez lire cette notice et en respecter le contenu et les mises en garde !

### Utilisation conforme

Kubata est un store de protection solaire et doit être utilisé uniquement en tant que tel. Une utilisation non conforme est interdite car elle peut constituer un danger et endommager ou faire chuter le store. Les modifications, l'ajout d'éléments ou les transformations nécessitent l'accord écrit de weinor. Toute modification non autorisée du store entraîne la perte des droits à la garantie.

### Symboles utilisés

 Remarque / conseil	 Lire les notices, suivre les instructions
 « CORRECT »	 « INCORRECT »
 Courant OFF	 Courant ON
 Essai fonctionnel / Contrôle visuel / Contrôle	 Étape / action requise
<ul style="list-style-type: none"> <li>Instruction d'action (point d'énumération en début de ligne) !</li> <li>– Énumération (tiret en début de ligne)</li> </ul>	

### Remarques concernant le produit :

#### Marquage CE

La société weinor GmbH & Co. KG déclare que Kubata est conforme aux exigences fondamentales et aux spécifications correspondantes des normes EN. Le produit Kubata répond aux exigences de la classe de résistance au vent indiquée sur le signe de conformité CE. Les critères d'exigences sont remplis uniquement si les indications du fabricant sont respectées.

#### Niveau d'efficacité énergétique

Kubata LED contient des sources lumineuses avec un niveau d'efficacité énergétique F.

#### Niveau sonore

Le niveau sonore de ce store est inférieur à 70 dB (A) lorsqu'il n'est pas monté.

#### Remarque sur des bruits (craquement) provenant de l'installation lors de changements de température !

Des bruits provenant de l'installation qui surviennent même après une maintenance professionnelle sont inévitables et dus, la plupart du temps, à l'allongement des composants sous l'effet de la chaleur. Faites soumettre votre installation à une maintenance par l'entreprise spécialisée ! L'entreprise spécialisée vérifie et entretient les vis de fixation et les paliers mobiles (si présents) afin de minimiser des bruits ultérieurs, notamment sous l'effet des températures !

### Des bruits provenant de l'installation lors stores alignés!

- Lorsque les stores alignés sont fixés côte à côte à faible distance l'un de l'autre, il est possible que les caches d'extrémité se heurtent quand les barres de charge se balancent à cause du vent !

## fr Instructions de sécurité

### Avertissement ! Risque d'électrocution en cas de manipulation incorrecte des composants électriques !

- Suivre les instructions des composants électriques fournis !
- Les travaux sur l'installation électrique fixe doivent être réalisés exclusivement par une personne qualifiée en électricité et autorisée, conformément à VDE 100 !

### Prudence ! Risque de blessures corporelles en cas de commande ou utilisation incorrecte de l'installation !

- Respectez les instructions de sécurité pour éviter des blessures corporelles !
- Veillez à ce que le store ne soit pas utilisé par des enfants ou des personnes se trouvant dans l'incapacité d'estimer les dangers d'une utilisation incorrecte !
- Tenez la télécommande radio hors de portée des enfants !
- Suivez les instructions ainsi que les notices d'installation et d'utilisation du fabricant du moteur, de l'interrupteur ou des appareils de commande !
- Veillez à ce qu'aucun obstacle ne se trouve dans la zone de déploiement du store. Dans le cas contraire, des personnes risquent de se coincer les doigts !
- Lors des travaux de nettoyage, coupez l'alimentation électrique (en déconnectant les fusibles) et désactivez la commande automatique pour éviter de se coincer les doigts ou de faire chuter le store en cas de mouvements incontrôlés de l'installation !
- N'appuyez pas les aides à la montée (par ex. échelles) contre l'installation !
- N'appuyez aucun objet (par ex. appareils de jardinage) contre l'installation !
- Ne suspendez aucun objet (par ex. lampes, câbles, etc.) au store !
- N'utilisez en aucun cas un store endommagé ! Sécurisez un store endommagé et contactez une entreprise spécialisée.

### Zones d'écrasement et de cisaillement :

- Entre les composants mobiles et les parties du store qui leur font face (barre de charge, boîtier, bras articulés, profilés), il y a des zones d'écrasement et de cisaillement où des pans de vêtements ou des parties du corps peuvent se coincer et être attirés !

### Attention ! Risque de dommages matériels en cas d'utilisation et de commande incorrecte de l'installation !

- Suivez les instructions d'utilisation pour éviter des dommages matériels !
- N'utilisez l'installation que comme système d'ombrage !
- N'utilisez pas l'installation par temps de pluie ni en cas de gel !
- N'utilisez pas l'installation par vent fort (voir classe de résistance au vent) !
- Tenez compte de la classe de résistance au vent de l'installation pour éviter que le store ne soit endommagé par le vent !
- En cas d'absence, passez la commande automatique en mode manuel afin d'empêcher l'installation de fonctionner automatiquement. Dans certaines conditions extrêmes, par ex. panne de courant, dysfonctionnements ou tempête soudaine, la commande automatique peut tomber en panne (le store risque d'être endommagé ou de chuter).
- Par temps de gel, pluie ou en cas de risque d'orage, passez la commande automatique en mode manuel afin d'empêcher l'installation de fonctionner automatiquement
- Escamotez le store en cas de risque de gel, de pluie ou d'orage.
- Suivez les instructions de nettoyage pour éviter d'endommager l'installation par un nettoyage incorrect ou incomplet, ou encore par des produits détergents inadaptés.
- Respectez les instructions de maintenance / intervalles de maintenance.
- N'utilisez que des pièces de rechange autorisées par le fabricant !

- de** Produktübersicht
- nl** Productoverzicht
- en** Product Overview
- fr** Présentation du produit

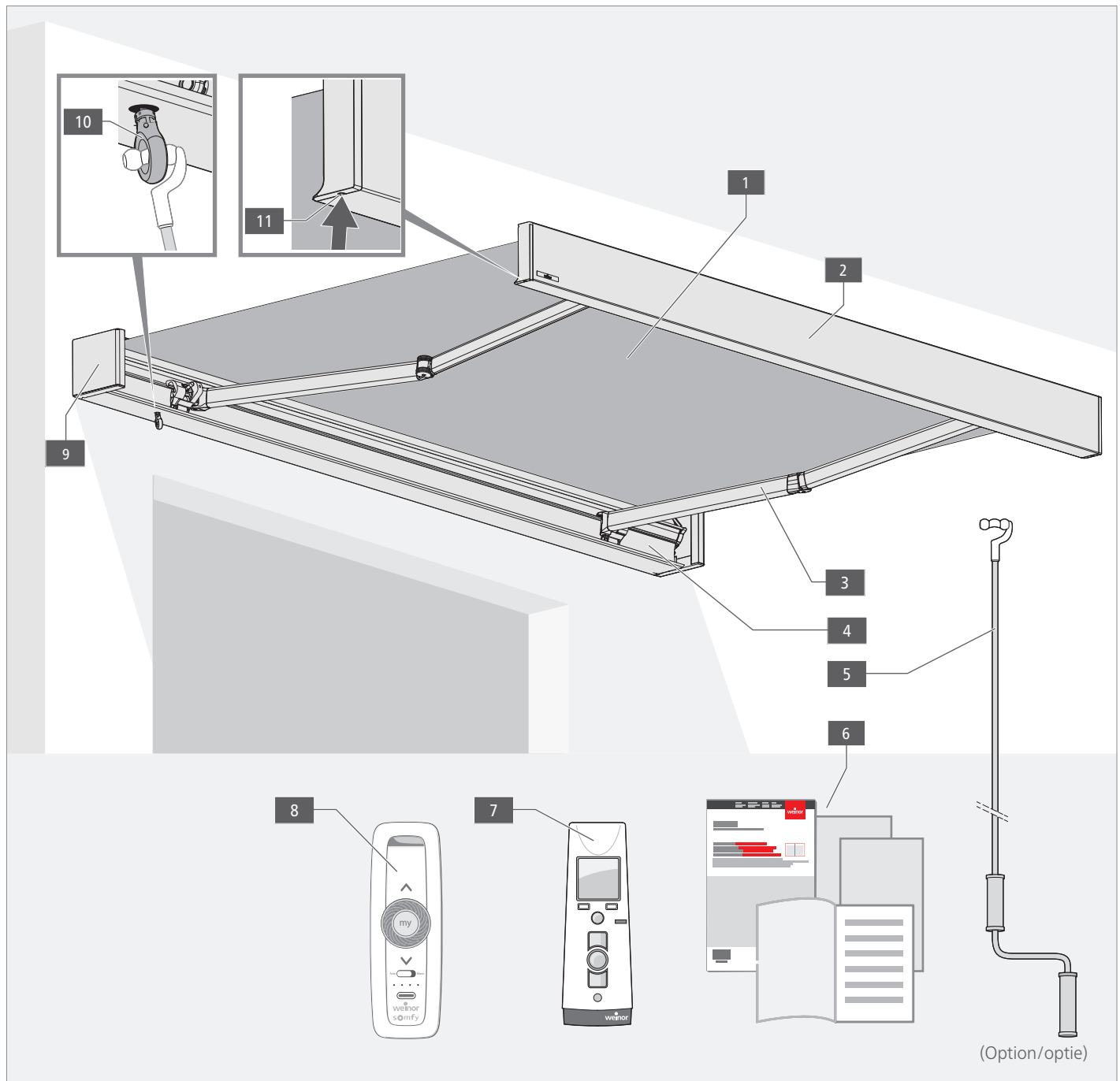

	<b>de</b>	<b>nl</b>	<b>en</b>	<b>fr</b>
<b>1</b>	Tuch	Doek	Fabric	Toile
<b>2</b>	Ausfallprofil	Uitvalprofiel	Guide profile	Barre de charge
<b>3</b>	Gelenkarm	Knikarm	Folding arm	Bras articulé
<b>4</b>	Kastenprofil (Markisenkasten)	Kastprofiel	Box profile	Profilé de caisson
<b>5</b>	Handkurbel	Handkurbel	Handkurbel	Handkurbel
<b>6</b>	Produktbegleitende Dokumente	Begeleidende documenten	Accompanying documents	Documents joints au produit
<b>7</b>	Fernbedienung BiConnect	BiConnect Afstandsbediening	BiConnect Remote control	BiConnect Télécommande
<b>8</b>	Fernbedienung Somfy*	Somfy Afstandsbediening*	Somfy Remote control*	Somfy Télécommande*
<b>9</b>	Seitenblenden	Zijpanelen	Side faceplates	Bandeaux latéraux
<b>10</b>	Getriebeöse (Handkurbel)	Tandwieloog (handslinger)	Gear eye (hand crank)	Anneau de transmission (manivelle)
<b>11</b>	Wasserablaufbohrungen	Openingen van de waterafvoer	Water drain holes	Orifices d'écoulement de l'eau

- de** Beschreibung der Funkfernbedienung
- nl** Beschrijving vande raadloze afstandsbediening
- en** Description of the remote control
- fr** Description de la radiocommande

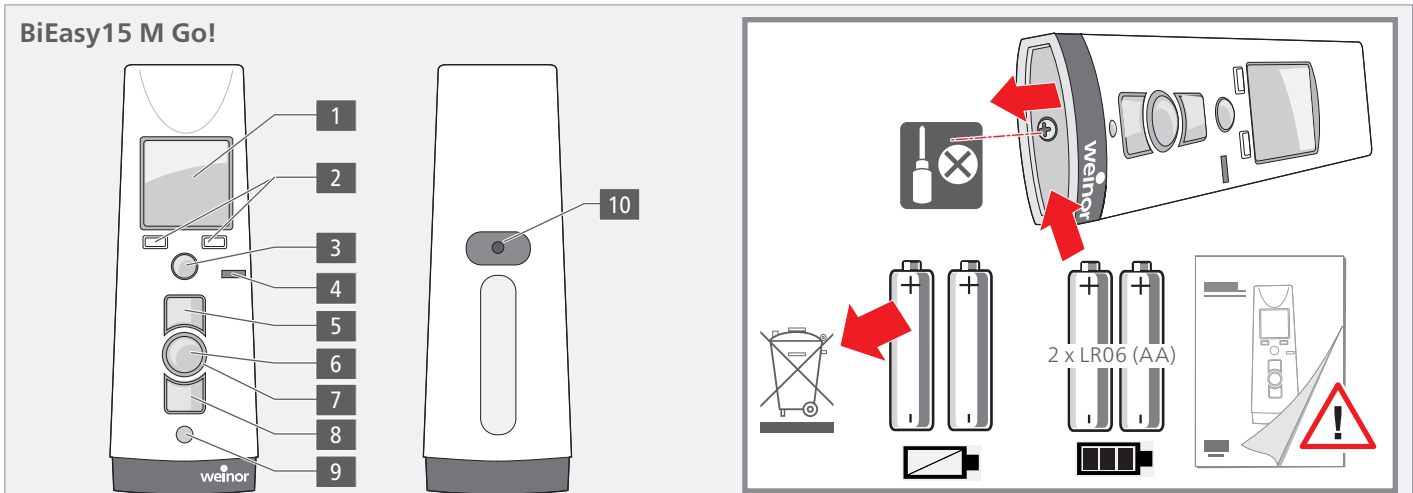



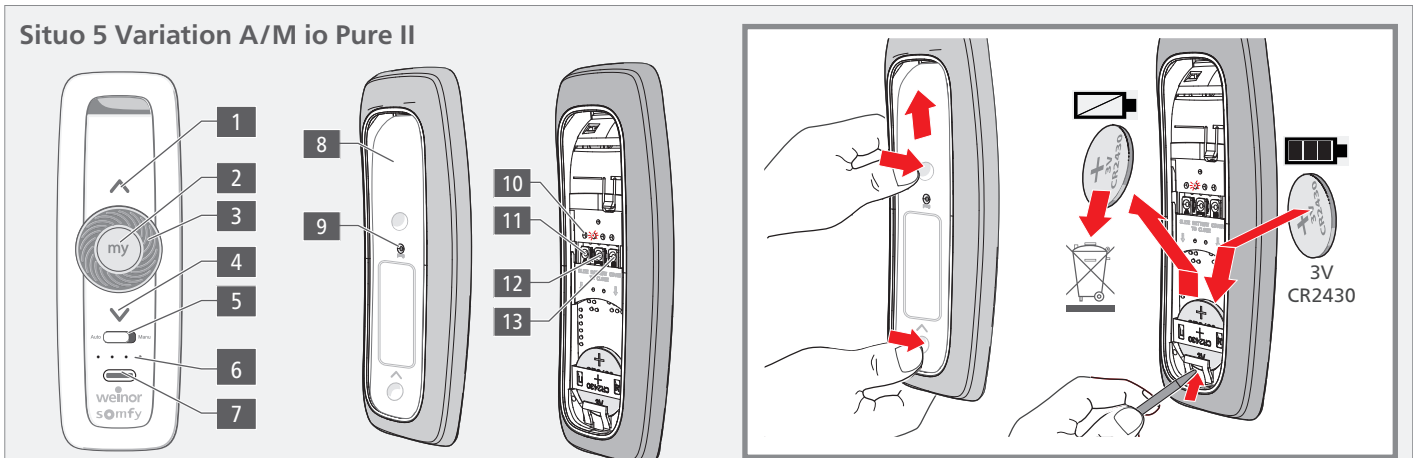

	de	nl	en	fr
<b>1</b>	Display	Display	Display	Display
<b>2</b>	Softkeytaste links / rechts	Softkey links / rechts	Soft key left / right	Touche de fonction gauche / droite
<b>3</b>	Joystick (Mehrwegtaster)	Joystick (meerwegtoets)	Joystick (multi-way button)	Joystick (bouton multidirectionnel)
<b>4</b>	Betriebsmodus-Anzeige	Weergave bedieningsmodus	Operating mode display	Affichage (mode de fonctionnement)
<b>5</b>	Taste AUF	OP-toets	UP key	Touche MONTÉE
<b>6</b>	Taste STOPP	STOP-toets	STOP key	Bouton STOP
<b>7</b>	Statusanzeige	Statusweergave	Status display	Affichage d'état
<b>8</b>	Taste AB	OMLAAG-toets	DOWN button	Bouton BAS
<b>9</b>	Auswahltaste für Betriebsart	Selectietoets voor bedrijfsmodus	Selection key for operating mode	Touche (mode de fonctionnement)
<b>10</b>	Lerntaste P	Teach-toets P	Teach button P	Touche d'apprentissage P

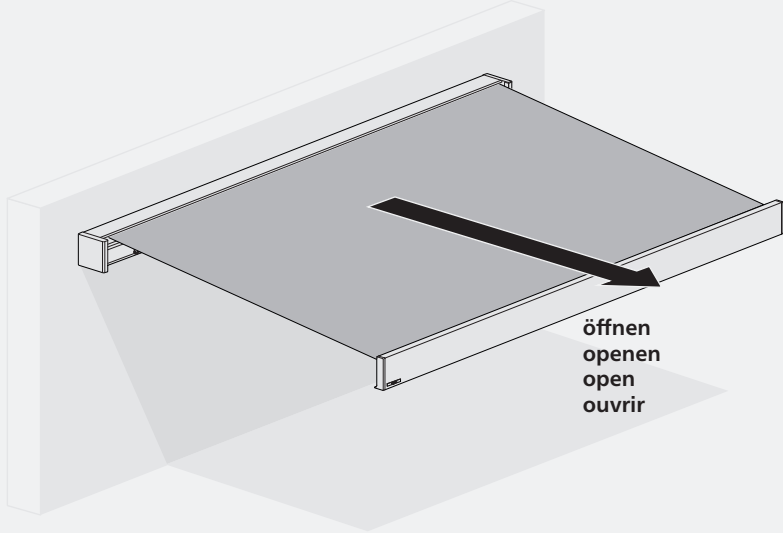
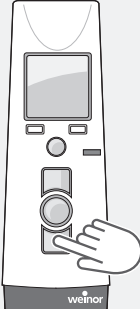

	de	nl	en	fr
<b>1</b>	Taste AUF / Einschalten / Öffnen	OMHOOG-knop / inschakelen	UP button / switch on / open	Bouton HAUT / Mise en marche / Ouverture
<b>2</b>	Taste STOP-my / Ausschalten	STOP-knop / uitschakelen	STOP-my button / Switch off	Bouton STOP-my / Arrêt
<b>3</b>	Stellrad	Draaiknop	Dial	Molette de réglage
<b>4</b>	Taste AB / Einschalten / Schließen	OMLAAG-toets / inschakelen / sluiten	DOWN key / Switch on / Close	Bouton BAS / Mise en marche / Fermeture
<b>5</b>	Betriebsartenschalter	Bedrijfsstandenschakelaar	Operating mode switch	Sélecteur de mode de fonctionnement
<b>6</b>	LED Statusanzeige Gruppenwahl	LED-status Groepskeuzeschakelaar	LED status display Group selector	LED d'affichage d'état Sélection de groupe
<b>7</b>	Gruppenwahlschalter	Groepskeuzeschakelaar	Group selector switch	Sélecteur de groupe
<b>8</b>	Abdeckung Rückseite	Achterklep	Rear cover	Couvercle arrière
<b>9</b>	PROG-Tase	PROG-toets	PROG tase	PROG-Tase
<b>10</b>	Betriebsarten-LEDs (1,2,3,4)	Bedrijfsmodus LED's (1,2,3,4)	Operating mode LEDs (1,2,3,4)	LED de mode de fonctionnement (1,2,3,4)
<b>11</b>	Wahlschalter Sondermodus	Keuzeschakelaar speciale modus	Selector switch special mode	Sélecteur de mode spécial
<b>12</b>	PROG-Taste	PROG-toets	PROG key	Touche PROG
<b>13</b>	Betriebsartenwahlschalter	Keuzeschakelaar bedrijfsmodus	Operating mode selector switch	Sélecteur de mode de fonctionnement

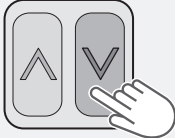
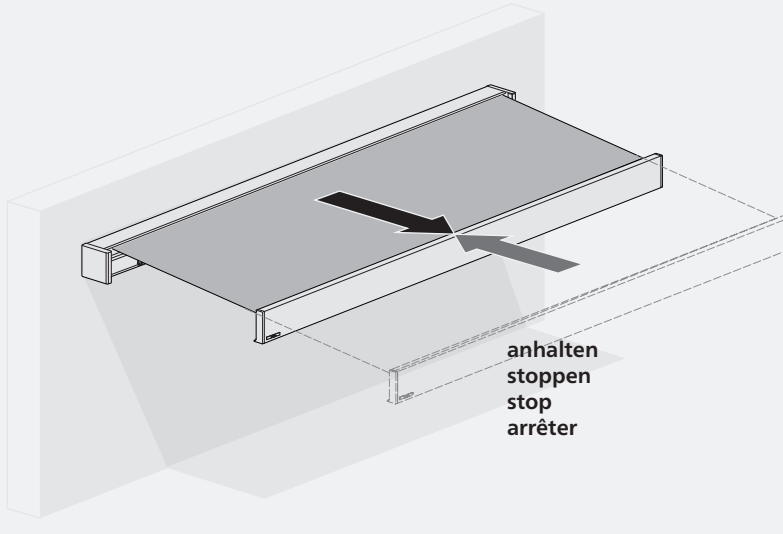
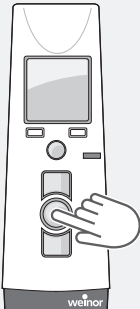
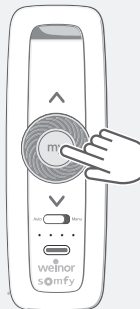
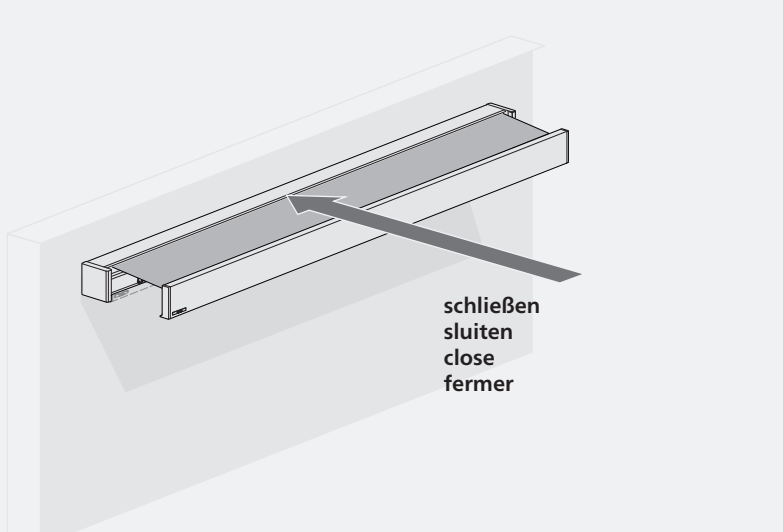
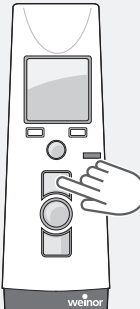
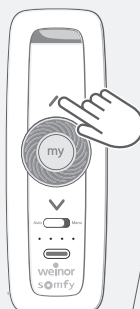
- de** Aus- und einfahren der Markise mit Motorantrieb
- nl** Uit- en intrekken van het zonnenscherm met motoraandrijving
- en** Extending and retracting the awning with motor drive
- fr** Déployer et escamoter le store avec un entraînement motorisé

 <p style="text-align: right;"><b>öffnen openen open ouvrir</b></p>	<div style="display: flex; justify-content: space-around; align-items: center;"> <div style="text-align: center;">  <p><b>BiConnect</b></p> </div> <div style="text-align: center;">  <p><b>Somfy</b></p> </div> <div style="text-align: center;">  <p>Schalter (handelsüblich) Schakelaar (conventioneel) Commutator (conventional) Interrupteur (conventionnelle)</p> </div> </div>
 <p style="text-align: right;"><b>anhalten stoppen stop arrêter</b></p>	<div style="display: flex; justify-content: space-around; align-items: center;"> <div style="text-align: center;">  <p><b>BiConnect</b></p> </div> <div style="text-align: center;">  <p><b>Somfy</b></p> </div> </div>
 <p style="text-align: right;"><b>schließen sluiten close fermer</b></p>	<div style="display: flex; justify-content: space-around; align-items: center;"> <div style="text-align: center;">  <p><b>BiConnect</b></p> </div> <div style="text-align: center;">  <p><b>Somfy</b></p> </div> <div style="text-align: center;">  <p>Schalter (handelsüblich) Schakelaar (conventioneel) Commutator (conventional) Interrupteur (conventionnelle)</p> </div> </div>



- de** Markise mit der Handkurbel aus- und einfahren
- nl** Uit- en inschuiven van het zonnescherm met de handslinger
- en** Extending and retracting the awning with the hand crank
- fr** Déployer et escamoter le store à l'aide de la manivelle

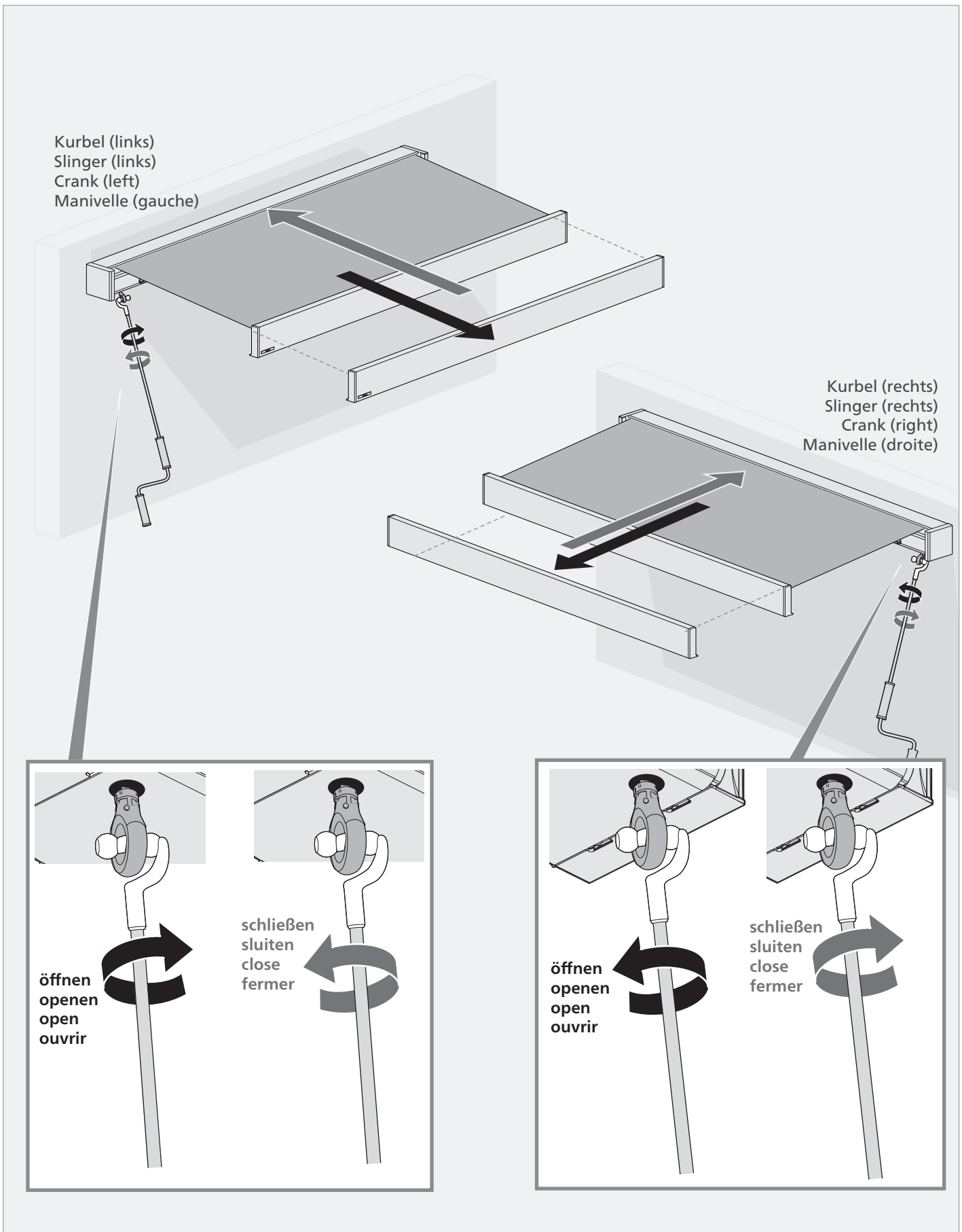

- de** Hinweise zur witterungsabhängigen Nutzung
- nl** Opmerkingen over weersafhankelijk gebruik
- en** Notes on weather-dependent use
- fr** Remarques sur l'utilisation en fonction des conditions météorologiques

1

- de** Nutzung der Markise als Sonnenschutz
- nl** Gebruik als zonwering
- en** Use as sun protection
- fr** Utilisation comme protection solaire

**de** Die Markise ist ausschließlich als Sonnenschutz vorgesehen. Die Markise muss bei Windstärken über 5 Beaufort\*, Schnee- oder Frostgefahr und bei Regen eingefahren werden!

**Achtung Tuchschäden!** Sollte das Tuch trotzdem einmal nass werden, muss es zum Trocknen ausgefahren werden, nicht aber bei Starkwind-, Regen- oder Frostgefahr! Eine nass eingefahrene Markise führt zu Stockflecken, Schimmelbildung sowie verstärkten Wickelfalten im Tuch!

**nl** Het zonnescherm is uitsluitend bedoeld als zonwering. Het zonnescherm moet bij een windkracht van meer dan 5 Beaufort\*, bij kans op sneeuw of vorst en bij regen worden ingehaald!

**Attentie Schade aan het doek!** Mocht het doek toch eens nat worden, dan moet het worden uitgerold om het te drogen, maar niet bij kans op sterke wind, regen of vorst! Een nat ingerold zonnescherm leidt tot vlekken, schimmelvorming en versterkt voorkomen van wikkelvouwen in het doek!

**en** The awning is only intended as sun protection. The sun protection awning must be retracted in the event of wind forces over 5 on the Beaufort scale\*, a risk of snow or frost and in rain!

**Caution fabric damage!** If the fabric should still get wet, it must be extended to dry but not if there is a risk of strong winds, rain or frost! A retracted wet awning leads to mildew, mould fungus and increased creasing in the fabric!

**fr** Le store à bras articulé est conçu uniquement comme protection solaire. Le store de protection solaire doit être escamoté lors de vents de force supérieure à 5 sur l'échelle de Beaufort\*, de risque de gel ou de chutes de neige et de pluie !

**Attention toile endommagée !** Si la toile devait quand même une fois être mouillée, elle doit être déployée pour sécher mais pas lors de risque de vent fort, de pluie ou de gel ! Un store mouillé escamoté entraîne des tâches de moisissure, la formation de champignons ainsi que des plis prononcés de la toile !

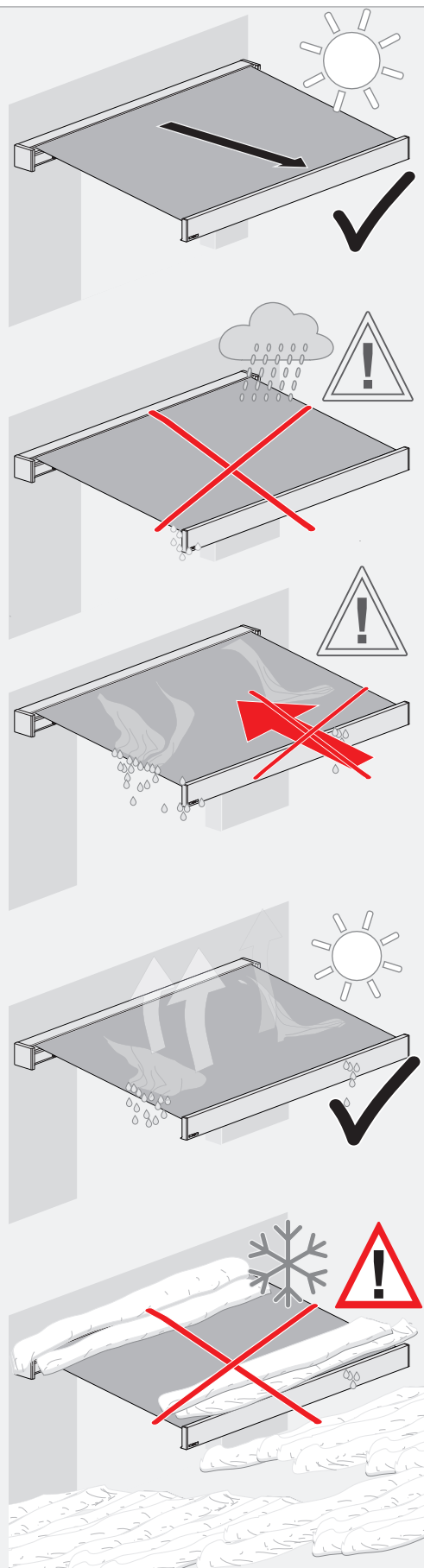





**Bruchgefahr bei Wassersackbildung!**  
**Breukgevaar bij vorming van waterzakken!**  
**Risk of breakage if water sacks form!**  
**Risque de cassure en cas de formation d'une poche d'eau !**

**Tuchschäden!**  
**Schade aan het doek!**  
**Fabric damage!**  
**Domages à la toile !**

2

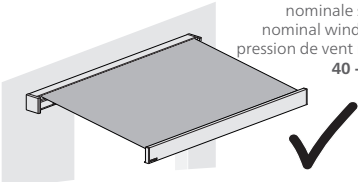
- de** Nutzung bei Wind
- nl** Benutting bij wind
- en** Using in the wind
- fr** Utilisation lors de vent

 <p><b>0 – 4 Beaufort</b>  <math>\leq 28 \text{ km/h}</math>  <math>\leq 18,3 \text{ mph}</math>  <math>\leq 7,9 \text{ m/s}</math></p> <p>Windwiderstandsklasse: 0          Windweerstandsklasse: 0          Wind resistance classe: 0          Classe de résistance au vent : 0</p> <p style="text-align: right; font-size: small;">EN 13561</p>	 <p><b>5 Beaufort</b>  <math>29 – 38 \text{ km/h}</math>  <math>18,4 – 25,3 \text{ mph}</math>  <math>8 – 10,7 \text{ m/s}</math></p> <p>Windwiderstandsklasse: 1          Windweerstandsklasse: 1          Wind resistance classe: 1          Classe de résistance au vent : 1</p> <p style="text-align: right; font-size: small;">EN 13561</p>	 <p><b>6 Beaufort</b>  <math>39 – 49 \text{ km/h}</math>  <math>25,4 – 32,2 \text{ mph}</math>  <math>10,8 – 13,8 \text{ m/s}</math></p> <p>Windwiderstandsklasse: 2          Windweerstandsklasse: 2          Wind resistance classe: 2          Classe de résistance au vent : 2</p> <p style="text-align: right; font-size: small;">EN 13561</p>
 <p style="font-size: small;">nominaler Winddruck          nominale stuwdruk          nominal wind pressure          pression de vent nominale  <b>40 - 42 N/m<sup>2</sup></b></p>		 <p style="color: red; font-weight: bold;">Markise einfahren!          Schuif de zonwering in!          Retract the awning!          Rentrez le store !</p>



**de** **Achtung Personen und Sachschäden!** Fahren Sie die Markise ab einer Windgeschwindigkeit von 39 km/h (ab 6 Beaufort) ein.  
**Achtung!** War eine Anlage zu hohen Windlasten (> 5 Beaufort) ausgesetzt, dann prüfen Sie die Anlage vorsichtig auf Beschädigungen und auf störungsfreie Funktionen. Prüfen Sie ergänzend und regelmäßig (mindestens 1x jährlich) die Befestigung auf festen Sitz im Mauerwerk (Sichtprüfung durch Rütteln an der Anlage).

**Eine beschädigte Anlage keinesfalls weiter nutzen (Fachunternehmen kontaktieren)!**

**nl** **Attentie Lichamelijk letsel en materiële schade!** Schuif de zonwering vanaf een windsnelheid van 39 km/h (vanaf 6 beaufort) in.  
**Attentie!** Als een systeem aan een hoge windbelasting (> 5 Beaufort) blootgesteld is, controleer het dan voorzichtig op beschadigingen en op een storingsvrije werking. Controleer bovendien regelmatig (minstens 1x per jaar) of de bevestiging goed vast zit in het metselwerk (visuele controle door schudden aan de installatie).

**In geen geval een beschadigd systeem blijven gebruiken. (Neem contact op met een gespecialiseerd bedrijf)!**

**en** **Caution personal injury and property damage!** Retract the awning with wind speeds of 39 km/h or more (from 6 on the Beaufort scale).  
**Caution!** If a system has been exposed to high wind loads (> 5 Beaufort), then check it extremely carefully for damage and make sure it works perfectly. Check additionally and regularly (at least once a year) that the bracket is mounted tightly on the wall (visual inspection by shaking the construction). **Do not continue using a damaged system under any circumstances (contact a specialist company)!**

**fr** **Attention dommages corporels et matériels !** Rentrez le store à partir d'une vitesse du vent de 39 km/h (à partir de 6 sur l'échelle de Beaufort).  
**Attention !** Si une installation a été soumise à de fortes charges de vent (> 5 Beaufort), vérifiez ensuite l'installation très attentivement quant à d'éventuels dommages et à son bon fonctionnement. Vérifiez également et régulièrement (au moins 1 fois par an) si la fixation est bien logée dans la maçonnerie (contrôle visuel en secouant l'installation). **Ne plus utiliser une installation endommagée (contacter une entreprise spécialisée) !**



**de** **Windwiderstandsklasse nach EN 13561**  
 In Bezug auf die delegierte Verordnung EU 2019/1188 sind die Prüfdrücke für Gelenkarmmarkisen ohne Berücksichtigung des alpha-Wertes durchzuführen. **Daher werden unsere Markisen statt mit Windwiderstandsklasse 2 jetzt mit 1 zertifiziert. Die Windstabilität (nominaler Winddruck 40-42 N/m<sup>2</sup>) der Gelenkarmmarkisen bleibt gleich, wie bei der zuvor gültigen Windwiderstandsklasse 2.** Das heißt eine maximale Einsatzempfehlung bis zu Windstärke 5 nach Beaufort bleibt bestehen. (Weitere Informationen s. auch Richtlinie zur techn. Beratung von Gelenkarmmarkisen des IVRSA Kap. 2.1)

**nl** **Windweerstandsklasse conform EN 13561**  
 In verband met de gedelegeerde verordening EU 2019/1188 moeten de proefdrukken voor knikarmschermen worden uitgevoerd zonder rekening te houden met de alfawaarde. **Daarom zijn onze zonneschermen sinds kort gecertificeerd met windweerstandsklasse 1 in plaats van 2. De windstabiliteit (nominale stuwdruk 40-42 N/m<sup>2</sup>) van de knikarmschermen blijft gelijk, net als bij de eerder geldende windweerstandsklasse 2.** Dit betekent dat de aanbeveling voor de toepassing, tot maximaal windkracht 5 volgens Beaufort, blijft bestaan. (Zie voor meer informatie ook richtlijn m.b.t technische advisering van knikarmschermen van de IVRSA hoofdstuk 2.1)

**en** **Wind resistance class according to EN 13561**  
 With reference to the delegated regulation EU 2019/1188, the test pressures for folding arm awnings must be carried out without taking the alpha value into consideration. **That is why our awnings are now certified with wind resistance class 1 instead of 2. The wind stability (nominal wind pressure 40-42 N/m<sup>2</sup>) of the folding arm awnings remains the same as for the previously valid wind resistance class 2.** That is to say, the maximum recommendation for use up to wind strength 5 on the Beaufort scale remains. (For more information, also refer to the guideline for technical advice for folding arm awnings from the IVRSA, Chapter 2.1)

**fr** **Classe de résistance au vent selon EN 13561**  
 En vertu du règlement délégué (UE) 2019/118, les pressions d'essai sur les stores à bras articulés doivent être réalisées sans tenir compte de la valeur alpha. **Par conséquent, nos stores sont maintenant certifiés avec la classe de résistance au vent 1 et non plus 2. La stabilité au vent (pression de vent nominale 40-42 N/m<sup>2</sup>) des stores à bras articulés demeure identique, comme pour la classe de résistance au vent 2 auparavant valable.** Cela signifie que la recommandation d'utilisation jusqu'à un vent de force 5 selon l'échelle de Beaufort reste en vigueur. (Pour de plus amples informations, se reporter aux Directives pour le conseil technique, la vente et le montage de stores à bras articulés, chap. 2.1.)

- de** Hinweise zur sicheren Verwendung
- nl** Aanwijzingen voor een veilig gebruik
- en** Notes on the safe use
- fr** Conseils pour une utilisation sûre

**1**

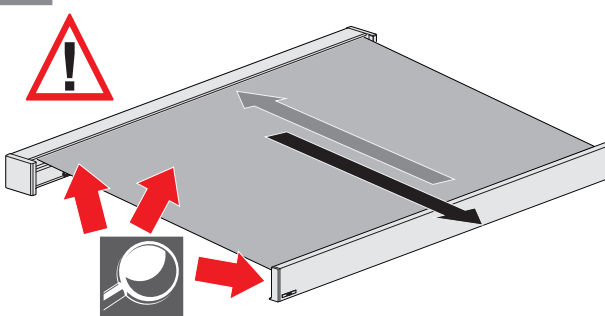

- de** **Achtung!**
  - Prüfen Sie die Markise vor jedem Aus- und Einfahren auf Verschmutzungen und Beschädigungen!
- nl** **Attentie!**
  - Controleer het zonnenscherm op verontreiniging en beschadiging voordat u het uit- en intrekken!
- en** **Caution!**
  - Check the awning for dirt and damage before each extension and retraction!
- fr** **Attention !**
  - Contrôlez l'absence de saletés sur le store et de dommages avant de le Déployer et escamoter !

**2**

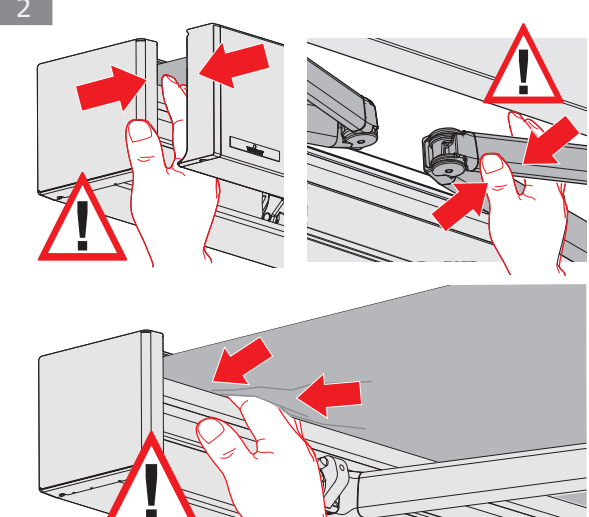

- de** **Achtung! Quetsch- und Scherbereiche! Schwere Verletzungsgefahren!**  
Zwischen beweglichen Komponenten und den sich begegnenden Markisen-  
teilen (Ausfallprofil, Kasten, Gelenkarme, Profile) bestehen Quetsch- und  
Scherbereiche, die Kleidungsstücke oder Körperteile erfassen und mit  
einziehen können!
- nl** **Attentie! Beknellings- en gevarezones! Gevaar voor ernstig letsel!**  
Tussen bewegende componenten en de bewegende zonnenschermdelen  
(uitvalprofiel, kast, scharnierarmen, profielen) bestaan beknellings- en geva-  
renzones, die kleding of lichaamsdelen kunnen grijpen en intrekken!
- en** **Caution! Crushing and shearing zones! Serious risk of injuries!**  
Crushing and shearing zones exist between movable components and  
moving awnings parts (projection profile, housing, folding arms, profiles)  
which could catch and draw in clothing or body parts!
- fr** **Attention ! Zones d'écrasement et de cisaillement !  
Risque de blessures graves !**  
Entre les composants mobiles et les parties du store qui leur font face (barre  
de charge, boîtier, bras articulés, profilés), il y a des zones d'écrasement et  
de cisaillement où des pans de vêtements ou des parties du corps peuvent se  
coincer et être attirés !

**3**

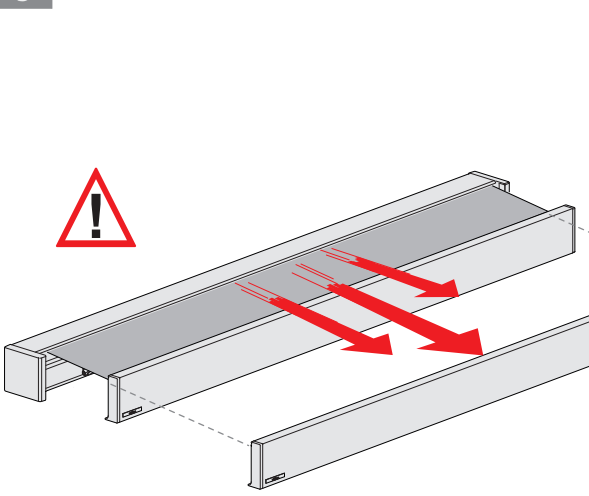

- de** **Achtung! Schwere Verletzungsgefahren bei blockiertem Ausfallprofil!**  
Ein blockiertes Ausfallprofil mit abgewickeltem Tuch (= ausgefahren) kann  
plötzlich nach vorne schnellen, wenn sich das Hindernis (Verschmutzung,  
Fremdkörper, Eis) löst.  
  - Blockierte Anlage komplett einfahren (Tuch wird aufgewickelt)!
  - Fachbetrieb kontaktieren!
- nl** **Attentie! Gevaar voor ernstig letsel bij geblokkeerd uitvalprofiel!**  
Een geblokkeerd uitvalprofiel met afgewikkeld doek (= uitgerold) kan plot-  
seling naar voren schieten, wanneer de hindernis (verontreiniging, vreemd  
element, ijs) verdwijnt.  
  - Geblokkeerd systeem volledig inrollen (doek wordt opgewikkeld)!
  - Contact opnemen met een monteur!
- en** **Caution! Serious risk of injuries with blocked drop profile!**  
A blocked drop profile with unrolled fabric (= extended) may suddenly shoot  
forwards if the obstruction (dirt, foreign objects, ice) comes loose.  
  - Retract the blocked awning completely (fabric is rolled up)!
  - Contact a fitter!
- fr** **Attention ! Risque de blessures graves en cas de barre de charge bloquée !**  
Une barre de charge bloquée avec une toile déroulée (= déployée) peut  
soudainement monter vers l'avant quand l'obstacle (saletés, corps étranger,  
givre) se détache.  
  - Escamoter entièrement une installation bloquée (la toile est déployée) !
  - Contacter un installateur !

4

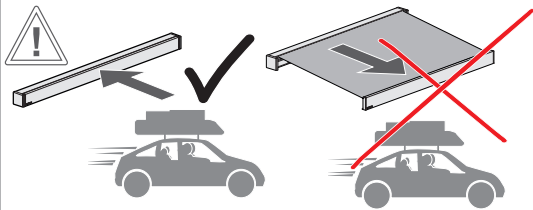
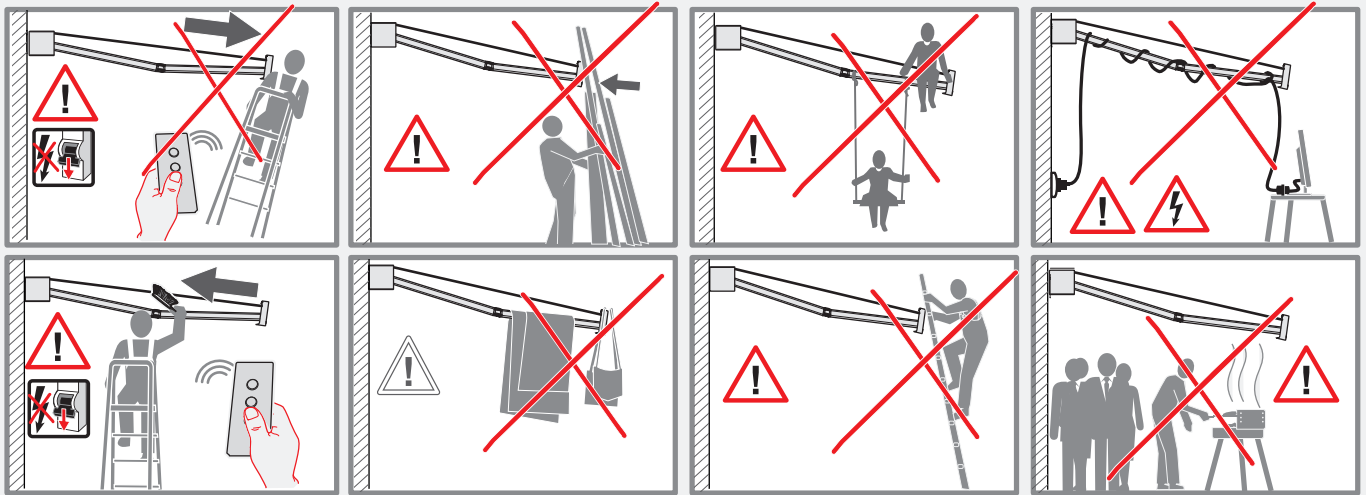

- de** • Markise bei längerer Abwesenheit einfahren und automatische Steuerung auf AUS schalten.
- nl** • Zonnescherm bij langere afwezigheid inrollen en automatische
- en** • In the event of longer absences, retract the awning and switch the automatic control OFF.
- fr** • En cas d'absence prolongée, escamoter le store et mettre la commande automatique sur ARRÊT.

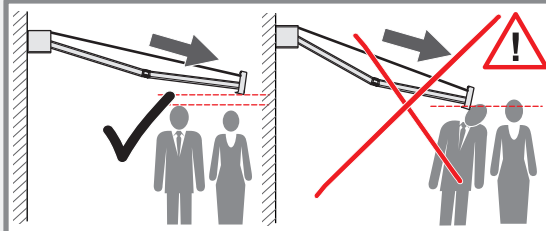

- de** • Vorsicht! Nach einer Neigungsverstellung beachten, dass das Ausfallprofil deutlich über Kopfhöhe ausfährt.
- nl** • Voorzichtig! Let er na een hoekverstelling op dat het uitvalprofiel duidelijk boven hoofdhoogte uitrolt.
- en** • Caution! After an angle of pitch adjustment make sure that the drop profile extends significantly above head height.
- fr** • Prudence ! Après un réglage de l'inclinaison, veiller à ce que la barre de charge se déploie nettement au-dessus de la tête.

5

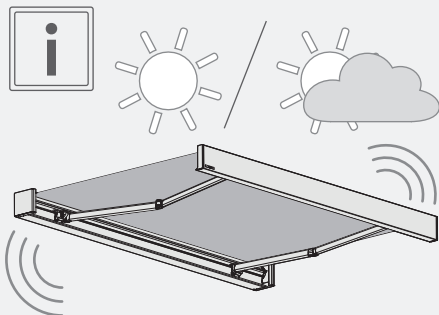

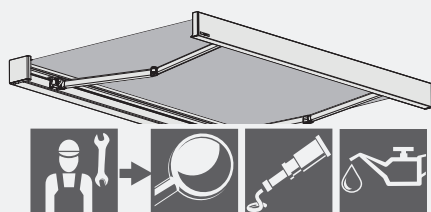

14-18



- de** **Geräuschbildung an der Markise bei Temperaturänderungen!**  
Bei Geräuschbildung an der Markise lassen Sie die Markise durch das Fachunternehmen warten und dabei besonders die Befestigungsschrauben prüfen, sowie alle beweglichen Lagerstellen fetten! Geräusche, welche nach der Wartung trotzdem auftreten, sind unvermeidbar und meistens auf die Dehnung der Bauteile durch Wärmeeinwirkung zurückzuführen.
- nl** **Geluid te horen aan het zonnescherm bij temperatuurschommelingen!**  
Neem contact op met uw vakhandelaar als u geluid hoort aan uw zonnescherm door temperatuurwisselingen. Laat de uw zonnescherm door de vakhandelaar onderhouden, controleer de bevestigingsschroeven en smeer alle bewegende lagerpunten! Geluiden die toch ontstaan na onderhoud, zijn onvermijdelijk en zijn meestal te wijten aan de uitzetting van de componenten door het effect van de warmte.
- en** **Noises caused by temperature changes on the awning!**  
In case of noise on the awning have the awning serviced by a specialist company, and have them check the fixing screws and grease all moving bearing surfaces! Noises which still occur after maintenance are unavoidable and are mostly due to the expansion of components due to the effect of heat.
- fr** **Bruit provenant du store lors de changements de température !**  
Lorsque le store est bruyant, faites le réviser par une entreprise spécialisée. Vérifiez notamment les vis de fixations et graissez toutes les pièces articulées. Les bruits qui se produisent néanmoins après la maintenance sont inévitables et proviennent principalement de la dilation des composants dus à des changements important de température.

- de** Reinigung und Pflege
- nl** Reiniging en onderhoud
- en** Cleaning and care
- fr** Nettoyage et entretien

**1**

**AUTOMATIC  
OFF**

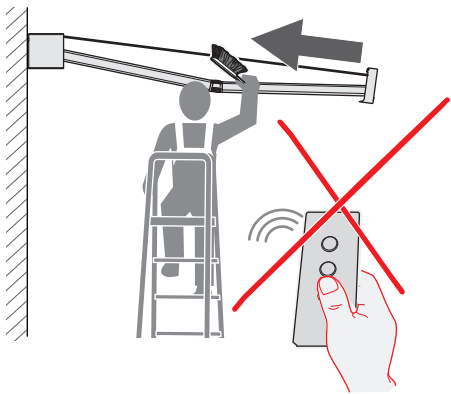

**de** **Achtung! Schwere Verletzungs- und Quetschgefahren!**

- Stellen Sie den FI-Schalter auf „Stromlos“, um die Anlage abgesichert von der Stromzufuhr zu trennen.
- Prüfen Sie vor jeder Reinigungsarbeit an der Anlage, dass die Anlage stromlos ist und nicht unbeabsichtigt bewegt werden kann.

**nl** **Attentie! Gevaar voor letsel en beknelling!**

- Zet de aardlekschakelaar op „stroomloos“ om het systeem beveiligd los te koppelen van de stroomtoevoer.
- Controleer voor elke reinigingswerkzaamheid aan het systeem of het systeem stroomloos is en niet onbedoeld in beweging gezet kan worden.

**en** **Caution! Serious risk of injury and crushing!**

- Set the ground fault circuit interrupter to „Disconnected“ to disconnect the system from the power supply.
- Before any cleaning work on the system, check that the system is disconnected from the mains and cannot be moved unintentionally.

**fr** **Attention ! Risques de blessures et d'écrasement graves !**

- Mettez l'interrupteur différentiel sur « hors tension » pour sécuriser l'installation et couper l'alimentation électrique.
- Vérifiez chaque fois avant de nettoyer l'installation que l'installation soit hors tension et ne puisse pas être déplacée de façon involontaire.

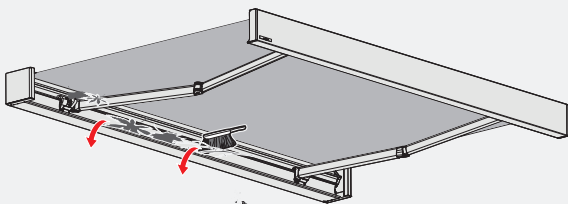

































**de** **Achtung! Produktschäden!**

- Befolgen Sie die Reinigungshinweise, um eine Beschädigung der Anlage durch fehlerhafte oder unvollständige Reinigung oder durch unsachgemäße Reinigungsmittel abzuwenden.
- Die Anlage mit Leitungswasser (max. 40 °C), weichen Tüchern und ggf. leicht alkalischem Reinigungsmittel reinigen. Groben Schmutz absaugen oder mit weichem Besen entfernen!
- Keineswegs scharfe chemische Reinigungsmittel oder mechanische Hilfsmittel (Hochdruckreiniger, Druckluft oder harte Bürsten) verwenden!

**nl** **Attentie! Productschade!**

- Houd de reinigingsinstructies aan, om een beschadiging van het systeem door verkeerde of onvolledige reiniging of door verkeerde reinigingsmiddelen te voorkomen.
- Reinig het systeem met leidingwater (max. 40 °C), zachte doeken en eventueel een licht alkalisch reinigingsmiddel. Zuig grove stukken vuil op of verwijder ze met een zachte bezem!
- Gebruik in geen geval scherpe chemische reinigingsmiddelen of mechanische hulpmiddelen (hogedrukreiniger, perslucht of harde borstels)!

**en** **Caution! Product damage!**

- Follow the cleaning instructions in order to prevent damage to the construction due to erroneous or incomplete cleaning or due to improper cleaning agents.
- Clean the system with tap water (max. 40°C), soft cloths and, if necessary, alkali cleaning agents. Vacuum any major dirt or remove with a soft broom!
- Do not use any harsh chemical cleaning agents or mechanical aids (high pressure cleaner, compressed air or hard brushes) under any circumstances!

**fr** **Attention ! Endommagement du produit !**

- Suivez les instructions de nettoyage pour éviter d'endommager l'installation par un nettoyage incorrect ou incomplet, ou encore par des produits détergents inadaptés.
- Nettoyer l'installation à l'eau du robinet (40 °C max.), avec des chiffons doux et éventuellement avec un nettoyant légèrement alcalin. Aspirer les saletés grossières ou les éliminer avec un balai doux !
- N'utiliser en aucun cas des nettoyeurs chimiques ou moyens mécaniques (nettoyeur haute pression, air comprimé ou brosses dures) !

2

- (de) Reinigen der Anlage
- (nl) Reinigen van het systeem
- (en) Cleaning the system
- (fr) Nettoyage de l'installation

**min. 1 x**  
pro Jahr  
per jaar  
per year  
par année

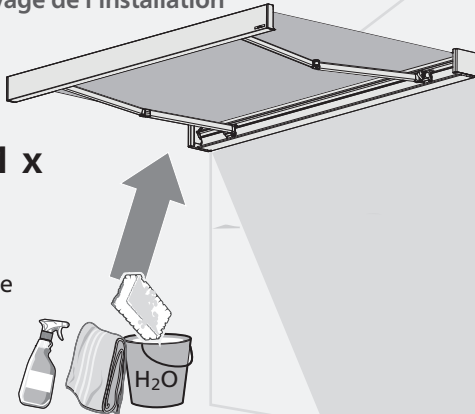

Salz  
zout  
salt  
sel

**min. 2 x**  
pro Jahr  
per jaar  
per year  
par année

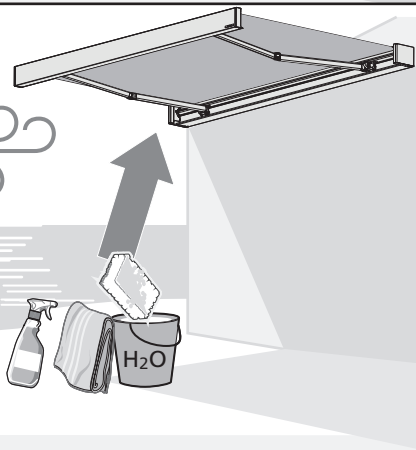

**min. 2 x**  
pro Jahr  
per jaar  
per year  
par année

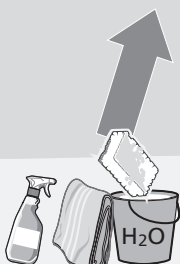

Heruntergefallene Gegenstände sofort entfernen!  
Verwijder gevallen voorwerpen onmiddellijk!  
Remove fallen objects immediately!  
Retirez immédiatement les objets tombés !

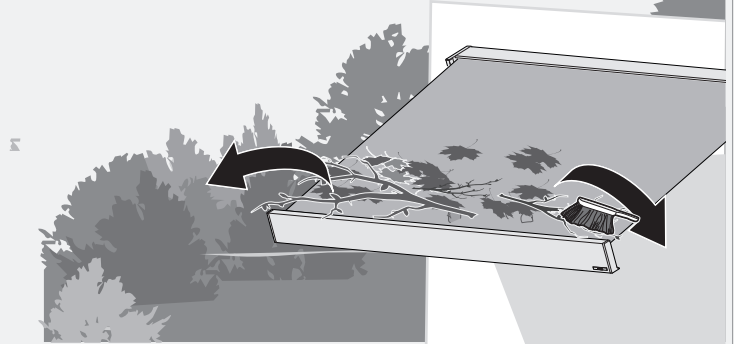

- (de) • Reinigen Sie die Anlage **mindestens 1x jährlich!**
- Bei starker Verschmutzung, in küstennahen Regionen (hoher Salzgehalt in der Luft), bei starkem Smog, Ruß, Staub oder Sandverwirbelungen muss die Anlage **min. 2x jährlich** oder öfter gereinigt werden, ebenso in pflanzen- und waldreicher Umgebung, bei Harzabsonderungen, auf die Anlage fallenden Pflanzenteilen, Blättern, Pollen, Blüten, sowie bei Vogelkot und Moosbildung!
- Heruntergefallene Pflanzenteile oder Gegenstände **umgehend entfernen!**
- (nl) • Reinig het systeem **minimaal 1x per jaar!**
- Bij sterke vervuiling, in regio's aan zee (hoog zoutgehalte in de lucht), bij sterke vorming van smog, roet, stof of opwaaiend zand moet het systeem **min. 2x per jaar** of vaker worden gereinigd. Dit geldt ook voor een plant- en bosrijke omgeving, bij afzetting van hars, delen van planten of bomen die op het systeem vallen, bladeren, pollen, bloemen en bij vogelpoep en mosvorming!
- Afgevalen plantendelen of objecten **direct verwijderen!**
- (en) • Clean the system **at least once a year!**
- In the event of severe dirt, in coastal regions (high salt content in the air), with serious smog, soot, dust or swirling sand, the system must be cleaned **at least two times a year** or more often, also in areas rich in plants and forests, with resin deposits, bits of plants, leaves, pollen, blossom falling on the system and with bird droppings and moss!
- **Immediately remove** any bits of plants or articles that have fallen onto the system!
- (fr) • Nettoyer l'installation **au moins 1 fois par an !**
- En cas d'encrassement important, dans les régions côtières (teneur en sel élevée dans l'air), lors de brouillard, suie, poussière ou tourbillons de sable importants, l'installation doit être nettoyée **au moins 2 fois par an** ou plus, également dans un environnement boisé et riche en végétaux, lors de sécrétion de résine, d'éléments végétaux, feuilles, pollen, fleurs tombés sur l'installation ainsi que lors de fientes d'oiseaux et de formation de mousse !
- **Enlever immédiatement** les éléments végétaux ou objets tombés sur l'installation !

3

- (de)** Schmutzablagerungen entlang des Ausfallprofils und in den Wasserablaufbohrungen beseitigen
- (nl)** Verwijder vuilafzettingen op langs het uitvalprofiel en in de openingen van de waterafvoer
- (en)** Remove dirt deposits in the water drain holes and along the drop profile.
- (fr)** Éliminer les dépôts de saleté dans les orifices d'écoulement de l'eau et le long de la barre de charge!

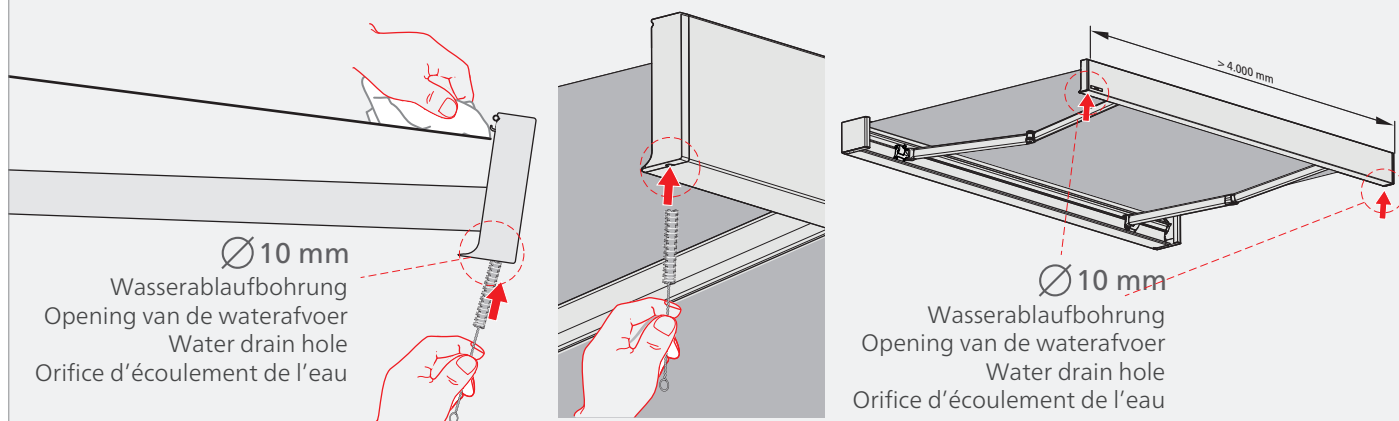

Ausfallprofil Durchbiegung, Wasseransammlung (Ansicht von vorne)  
Uitvalprofiel doorbuiging, wateraccumulatie (aanzicht van voren)  
Bottom rail bowing under load, water accumulation (view as seen from the front)  
Flexion de la barre de charge, accumulation d'eau (vue de l'avant)

- (de) Achtung! Fleckenbildung im Tuch!**  
Verschmutzungen verstopfen die Wasserablaufbohrungen im Ausfallprofil. Dadurch bilden sich Wasseransammlungen entlang des Ausfallprofils. Ablagerungen und verrottende Rückständen darin führen zu Fleckenbildung im Tuch.  
• Schmutzablagerungen in den Wasserablaufbohrungen umgehend beseitigen, um eine Fleckenbildung im Tuch abzuwenden!
- (nl) Opgelet! Vlekvorming in het doek!**  
Door verontreinigingen raken de openingen van de waterafvoer in het uitvalprofiel verstopt. Hierdoor hoopt zich water op langs het uitvalprofiel. Bezinsel en rottingsresten in het water leiden tot vlekvorming in het doek.  
• Verwijder vuilafzettingen in de openingen van de waterafvoer onmiddellijk om vlekvorming in het doek te voorkomen!
- (en) Please note! Stains forming on the fabric!**  
Dirt blocks the water drain holes in the drop profile. As a result, water pools along the drop profile. Deposits and rotting residues in this lead to stains forming on the fabric.  
• Remove dirt deposits in the water drain holes immediately to prevent stains from forming on the fabric!
- (fr) Attention ! Apparition de taches sur la toile !**  
Les saletés bouchent les orifices d'écoulement de l'eau dans la barre de charge. C'est pourquoi, de l'eau s'accumule le long de la barre de charge. Des dépôts et résidus en décomposition à l'intérieur entraînent l'apparition de taches sur la toile.  
• Éliminer immédiatement les dépôts de saleté dans les orifices d'écoulement de l'eau afin de prévenir toute apparition de taches sur la toile !



- (de) Wartung und Fehlerbeseitigung (nur durch ein Fachunternehmen)**
- (nl) Onderhoud en fouten verhelpen (alleen door een vakbedrijf)**
- (en) Maintenance and rectifying faults (only by a specialist retailer)**
- (fr) Maintenance et dépannage (seulement par une entreprise spécialisée)**

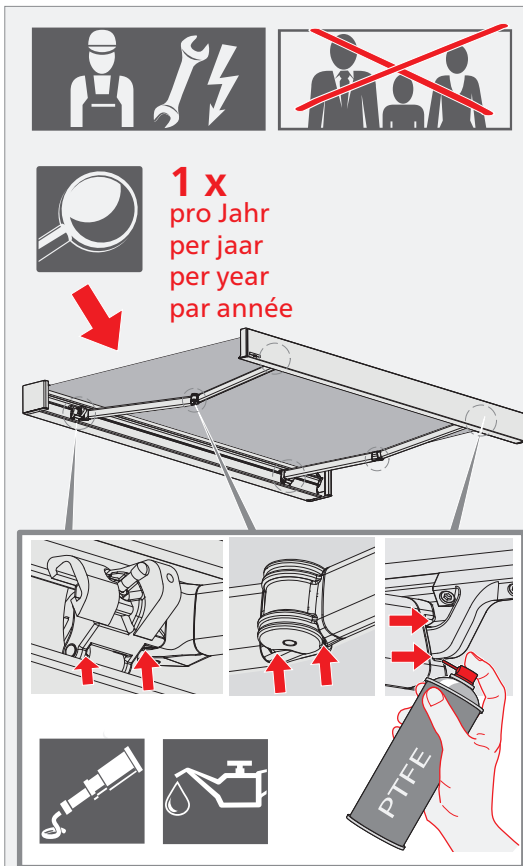

- (de) Wartung und Behebung von Störungen nur durch Fachunternehmen durchführen lassen (1x jährlich, je nach nach Bedarf auch öfter)!**
  - Markise und elektrische Zuleitungen regelmäßig auf Beschädigungen oder Verschleiß prüfen (Sichtprüfung)!
  - Prüfen Sie die Befestigung auf festem Sitz im Mauerwerk (Sichtprüfung durch Rütteln an der Anlage). Eine beschädigte Anlage keinesfalls weiter nutzen!
  - Befestigungsschrauben prüfen!
  - Die beweglichen Komponenten und alle beweglichen Lagerstellen fetten mit PTFE haltigem Schmiermittel fetten!
  - Schmutzablagerungen in den Wasserablaufbohrungen beseitigen! Verschmutzungen verstopfen die Wasserablaufbohrungen im Ausfallprofil. Ablagerungen und verrottende Rückständen führen zu Fleckenbildung im Tuch!
- (nl) Laat het onderhoud en oplossen van storingen alleen door een vakbedrijf uitvoeren (1x per jaar, indien nodig ook vaker.)!**
  - Zonnescherm en de elektrische toevoerleidingen regelmatig op beschadigingen of slijtage controleren (visuele inspectie).
  - Controleer of de bevestiging goed vast zit in het metselwerk (visuele controle door schudden aan de installatie). In geen geval een beschadigd systeem blijven gebruiken!
  - Controleer de bevestigingsschroeven!
  - De bewegende componenten en alle bewegende lagerpunten met PTFE-houdend smeermiddel invetten!
  - Verwijder vuilafzettingen in de openingen van de waterafvoer! Door verontreinigingen raken de openingen van de waterafvoer in het uitvalprofiel verstopt. Bezinsel en rottingsresten in het water leiden tot vlekvorming in het doek!

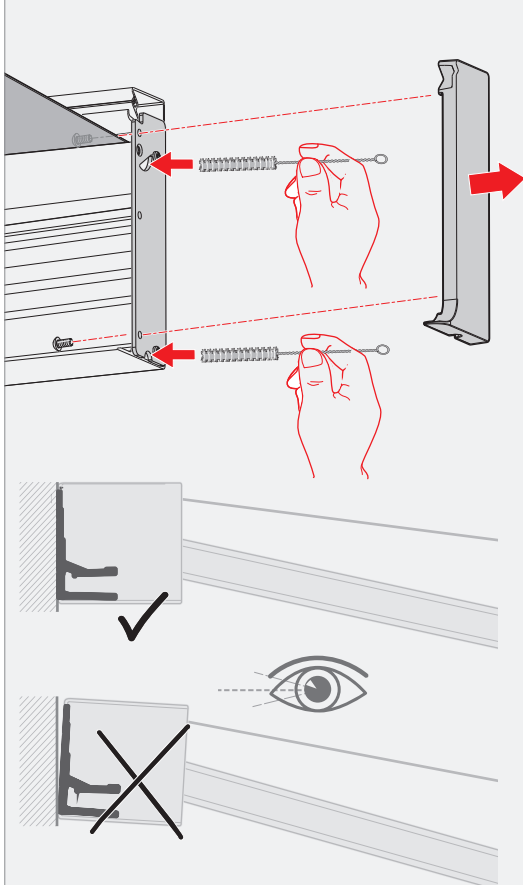

- (en) Only have maintenance and rectification of malfunction carried out by your specialist retailer (at least once a year, but more often if required)!**
  - Regularly check the awning and the power supply cables for signs of damage or wear (visual inspection).
  - Check the fixing screws in particular!
  - Check that the bracket is mounted tightly on the wall (visual inspection by shaking the construction). Do not continue using a damaged system under any circumstances!
  - Grease all moving bearing surfaces!
  - Lubricate the movable components using lubricants that contain PTFE.
  - Remove dirt deposits in the water drain holes! Dirt blocks the water drain holes in the drop profile. Deposits and rotting residues in this lead to stains forming on the fabric.
- (fr) Faire réaliser la maintenance et le dépannage uniquement par une entreprise spécialisée (au moins 1 fois par an, voire plus souvent si nécessaire) !**
  - Vérifier régulièrement que le store et les l'état des câbles électriques ne sont pas endommagés ni usé (contrôle visuel) !
  - Vérifiez notamment les vis de fixations !
  - Vérifiez si la fixation est bien logée dans la maçonnerie (contrôle visuel en secouant l'installation). Ne plus utiliser une installation endommagée !
  - Graissez toutes les pièces articulées et les composants mobiles avec une vaseline technique contenant du PTFE !
  - Éliminer les dépôts de saleté dans les orifices d'écoulement de l'eau ! Les saletés bouchent les orifices d'écoulement de l'eau dans la barre de charge. Des dépôts et résidus en décomposition à l'intérieur entraînent l'apparition de taches sur la toile.

de Funktionsstörungen – FAQ

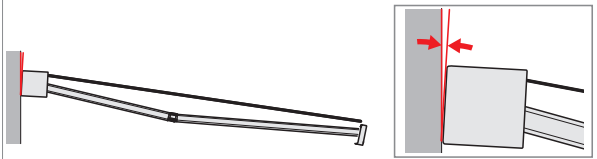
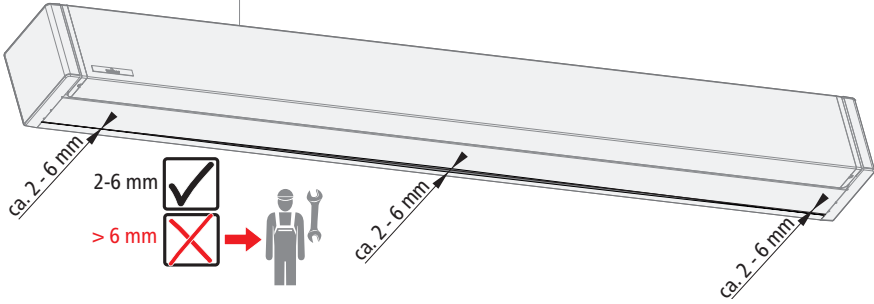
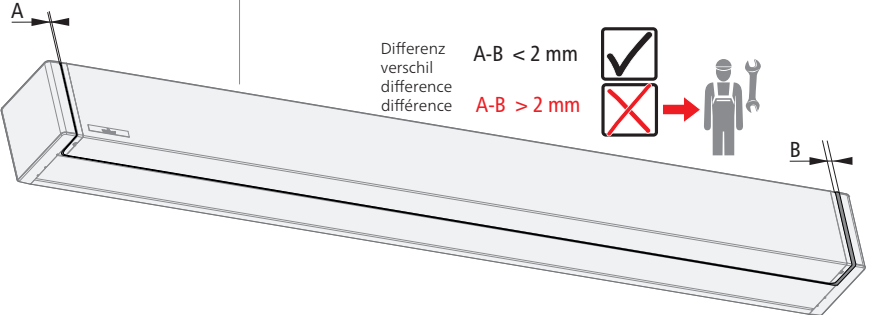
Fehler	Ursache	Behebung
<b>Anlage läuft nicht</b>	<ul style="list-style-type: none"> <li>– Kein Strom vorhanden</li> <li>– Motor falsch angeschlossen</li> <li>– Motor ist zu warm und hat durch den Thermoschutz abgeschaltet</li> </ul>	<ul style="list-style-type: none"> <li>• Netzverbindung herstellen (geeignetes Fachunternehmen)</li> <li>• Netzverbindung herstellen (geeignetes Fachunternehmen)</li> <li>• ca. 15 bis 20 Minuten warten, bis sich der Motor abgekühlt hat</li> </ul>
<b>Markise steht zu weit auf</b>	<ul style="list-style-type: none"> <li>– Tuch hat sich gelängt</li> </ul>	<ul style="list-style-type: none"> <li>• Die obere Endlage am Motor neu einstellen (Monteur)</li> </ul>
<b>Quietschen</b>	<ul style="list-style-type: none"> <li>– Nicht geschmierte Lagerstellen</li> </ul>	<ul style="list-style-type: none"> <li>• Wartung und Pflege (Monteur)</li> </ul>
<b>Geräuschbildung an der Markise bei Temperaturänderungen</b>	<ul style="list-style-type: none"> <li>– Dehnung der Bauteile durch Wärmeeinwirkung</li> </ul>	<ul style="list-style-type: none"> <li>• Lassen Sie die Markise durch das Fachunternehmen warten und dabei besonders die Befestigungsschrauben prüfen, sowie alle beweglichen Lagerstellen fetten! Geräusche, welche nach der Wartung trotzdem auftreten, sind unvermeidbar und meistens auf die Dehnung der Bauteile durch Wärmeeinwirkung zurückzuführen.</li> </ul>
<b>Bei ausgefahrener Markise kann sich ein Spalt zwischen Mauer und oberem Bereich des Markisenkastens bilden</b>	<ul style="list-style-type: none"> <li>– Konstruktionsbedingt! Es liegt kein Montage- oder Produktfehler vor!</li> </ul>	<ul style="list-style-type: none"> <li>• keine</li> </ul> 
<b>Ungleichmäßige Ausgleichsfuge im Kastenboden</b>	<ul style="list-style-type: none"> <li>– Bei unebener Wand korrigiert die Ausgleichsfuge 2 mm bis 6 mm Differenz zwischen Rückwand und Kastenboden</li> </ul>	<ul style="list-style-type: none"> <li>• Differenz 2 - 6 mm: kein Montage- oder Produktfehler! Die Fuge ist konstruktionsbedingt, gleicht bauseitige Unebenheiten aus und stellt das gleichmäßige Schließen des Ausfallprofils sicher.</li> <li>• Differenz über 6 mm: Montage des Markisenkastens überprüfen/korrigieren (Monteur).</li> </ul> 
<b>Ungleichmäßige Spalten zwischen Ausfallprofil und den seitlichen Kopfplatten</b>	<ul style="list-style-type: none"> <li>– Ausfallprofil nicht zentriert</li> </ul>	<ul style="list-style-type: none"> <li>• Spaltenfifferenz &lt;2 mm: Konstruktionsbedingter Spalt innerhalb des Toleranzbereiches. Es liegt kein Montagefehler vor.</li> <li>• Spaltenfifferenz &gt;2 mm: Das Ausfallprofil den Angaben in der Montageanleitung entsprechend neu zentrieren (geeignetes Fachunternehmen)</li> </ul> 
<b>Wickelfalten im Tuch</b>	<ul style="list-style-type: none"> <li>– Bei sehr großen Breiten und Ausfällen (von 400 cm) kann das Tuch im halb ausgefahrenen Zustand auf den Gelenkarmen aufliegen. Es können Wickelfalten auftreten</li> </ul>	<ul style="list-style-type: none"> <li>• Wickelfalten sind bei großen Ausführungen konstruktionsbedingt und kein Montage- oder Produktfehler!</li> </ul>
<b>„Weißbruch“ im Tuch</b>	<ul style="list-style-type: none"> <li>– Weißbruch entsteht im Nahtbereich durch Reibung des Tuches beim Wickeln. Durch die wellige Oberfläche der Optinut entsteht ein welliges Muster auf dem Tuch.</li> </ul>	<ul style="list-style-type: none"> <li>• Der Weissbrucheffect ist konstruktionsbedingt und kein Montage- oder Produktfehler! Weissbrucheffect entsteht unabhängig von der Tuchwellenausführung. Tücher mit kräftigen und dunklen Farben neigen häufiger dazu.</li> </ul>

**nl** Functionele stoornissen - FAQ

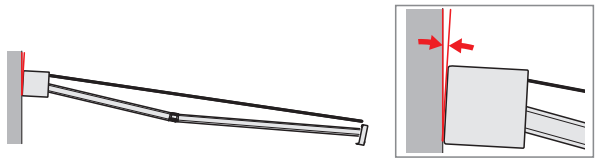
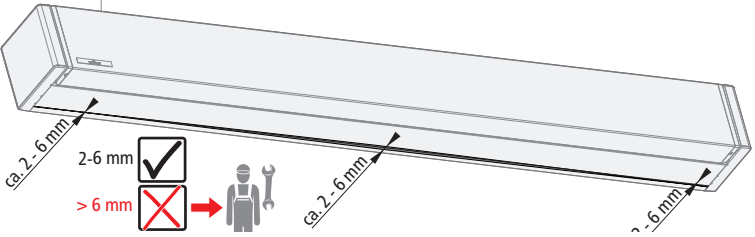
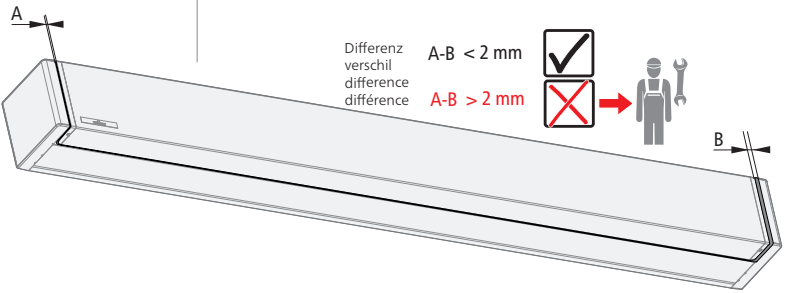
Fout	Oorzaak	Verhelpen
<b>Zonneschermbeweging niet</b>	<ul style="list-style-type: none"> <li>– Geen stroom aanwezig</li> <li>– Motor onjuist aangesloten</li> <li>– Motor is te warm en is uitgeschakeld door de thermostekering</li> </ul>	<ul style="list-style-type: none"> <li>• Netverbinding tot stand brengen (erkend vakbedrijf)</li> <li>• Netverbinding tot stand brengen (erkend vakbedrijf)</li> <li>• Wacht ca. 15 tot 20 minuten totdat de motor afgekoeld is</li> </ul>
<b>Zonneschermbeweging staat te ver open</b>	<ul style="list-style-type: none"> <li>– Doek is opgerekt</li> </ul>	<ul style="list-style-type: none"> <li>• De bovenste eindpositie van de motor opnieuw instellen (erkend vakbedrijf)</li> </ul>
<b>Piepen</b>	<ul style="list-style-type: none"> <li>– van niet gesmeerde lagerpunten</li> </ul>	<ul style="list-style-type: none"> <li>• Onderhoud en service (monteur)</li> </ul>
<b>Geluid te horen aan het zonneschermbeweging bij temperatuurschommelingen</b>	<ul style="list-style-type: none"> <li>– Uitzetting van de componenten door het effect van de warmte</li> </ul>	<ul style="list-style-type: none"> <li>• Laat de uw zonneschermbeweging door de vakhandelaar onderhouden, controleer de bevestigingsschroeven en smeer alle bewegende lagerpunten! Geluiden die toch ontstaan na onderhoud, zijn onvermijdelijk en zijn meestal te wijten aan de uitzetting van de componenten door het effect van de warmte.</li> </ul>
<b>Bij uitgeschoven zonneschermbeweging kan een spleet tussen muur en bovenste gedeelte van de zonneschermbeweging ontstaan.</b>	<ul style="list-style-type: none"> <li>– Wegens constructie! Dit is geen montage- of productfout!!</li> </ul>	<ul style="list-style-type: none"> <li>• Geen</li> </ul> 
<b>Ongelijkmatige compensatievoeg in de kastbodem</b>	<ul style="list-style-type: none"> <li>– Bij ongelijke wand corrigeert de compensatievoeg tot 2 - 6 mm verschil tussen achterwand en kastbodem</li> </ul>	<ul style="list-style-type: none"> <li>• Verschil 2 - 6 mm: geen montage- of productfout! De voeg is constructieafhankelijk, compenseert oneffenheden op de locatie en waarborgt het gelijkmatige sluiten van het uitvalprofiel.</li> <li>• Verschillen boven 6 mm: Montage van de zonneschermbeweging controleren/corrigeren (erkend vakbedrijf).</li> </ul> 
<b>Ongelijkmatige spleten tussen uitvalprofiel en de kopplaten aan de zijkant</b>	<ul style="list-style-type: none"> <li>– Uitvalprofiel niet gecentreerd</li> </ul>	<ul style="list-style-type: none"> <li>• Spleetverschil &lt; 2 mm: constructieafhankelijke spleet binnen het tolerantiebereik. Er is geen sprake van een montagefout.</li> <li>• Spleetverschil &gt; 2 mm: Het uitvalprofiel opnieuw centreren overeenkomstig de gegevens in de montagehandleiding (erkend vakbedrijf)</li> </ul> 
<b>Wikkelvouwen in het doek</b>	<ul style="list-style-type: none"> <li>– Bij zeer grote breedtes en uitvallen (van 400 cm) kan het doek in half uitgerolde toestand op de knikarmen rusten. Er kunnen wikkelvouwen ontstaan</li> </ul>	<ul style="list-style-type: none"> <li>• Wikkelvouwen zijn bij grote uitvoeringen constructieafhankelijk en geen montage- of productfout!</li> </ul>
<b>"Witbreuk" in het doek</b>	<ul style="list-style-type: none"> <li>– Witbreuk ontstaat in het gedeelte van de naad door wrijving van het doek tijdens het wikkelen. Door het golvende oppervlak van de optinut ontstaat een golvend patroon op het doek.</li> </ul>	<ul style="list-style-type: none"> <li>• Het witbreukeffect is constructieafhankelijk en geen montage- of productfout! Witbreukeffect ontstaat onafhankelijk van de uitvoering van de doekas. Doeken met krachtige en donkere kleuren hebben vaker deze neiging.</li> </ul>

**en Malfunctions - FAQ**

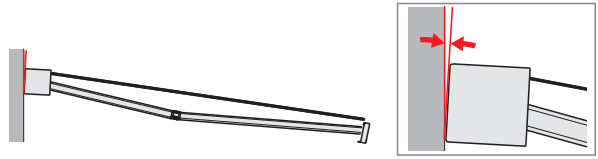
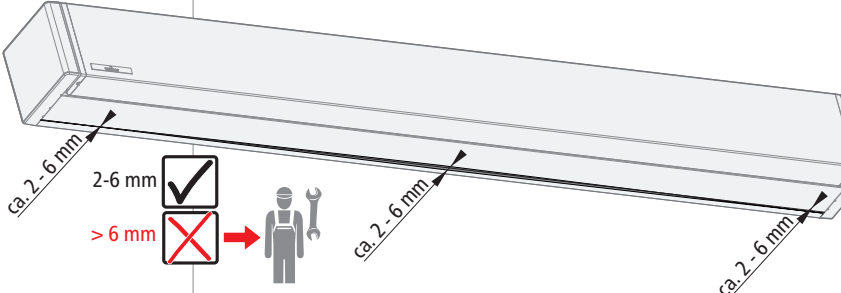
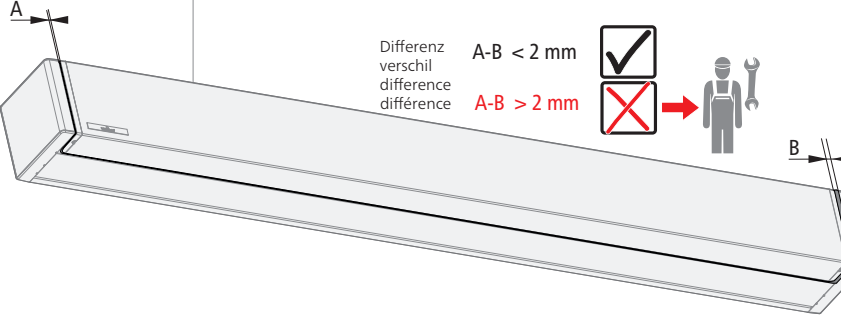
Fault	Cause	Remedy
<b>System not running</b>	<ul style="list-style-type: none"> <li>- No power</li> <li>- Drive incorrectly connected</li> <li>- Motor is too hot and has been shut down by the thermo protector</li> </ul>	<ul style="list-style-type: none"> <li>• Connect to the mains (suitable specialist retailer) Connect to the mains (suitable specialist retailer)</li> <li>• Wait approx. 15 to 20 minutes until the motor has cooled down</li> </ul>
<b>Awning too far open</b>	<ul style="list-style-type: none"> <li>- Fabric has stretched</li> </ul>	<ul style="list-style-type: none"> <li>• Re-set the drive's upper end position (suitable specialist retailer)</li> </ul>
<b>Squeaking</b>	<ul style="list-style-type: none"> <li>- Bearing surfaces not lubricated</li> </ul>	<ul style="list-style-type: none"> <li>• Maintenance and care (suitable specialist retailer)</li> </ul>
<b>Noises caused by temperature changes on the awning</b>	<ul style="list-style-type: none"> <li>- Expansion of components due to the effect of heat</li> </ul>	<ul style="list-style-type: none"> <li>• Have the awning serviced by a specialist company, and have them check the fixing screws and grease all moving bearing surfaces! Noises which still occur after maintenance are unavoidable and are mostly due to the expansion of components due to the effect of heat.</li> </ul>
<b>When the awning is extended, a gap may result between the wall and the top section of the awning housing</b>	<ul style="list-style-type: none"> <li>- Due to construction! This is not an installation error or product fault!</li> </ul>	<ul style="list-style-type: none"> <li>• None</li> </ul> 
<b>Uneven compensation joint in bottom profile</b>	<ul style="list-style-type: none"> <li>- If there is an uneven wall on site, the compensation joint corrects a difference up to 2 - 6 mm between the back profile and bottom profile</li> </ul>	<ul style="list-style-type: none"> <li>• Difference 2 - 6 mm: no installation error or product fault! The joint depends on the design, it compensates for unevenness on site and guarantees the drop profile closes smoothly.</li> <li>• Difference of more than 6 mm: Check/correct the awning housing installation (suitable specialist retailer).</li> </ul> 
<b>Uneven gaps between the drop profile and side headplates</b>	<ul style="list-style-type: none"> <li>- Drop profile not centred</li> </ul>	<ul style="list-style-type: none"> <li>• Gap difference &lt; 2 mm: gap within the tolerance range depending on design. There is not an installation error.</li> <li>• Gap difference &gt; 2 mm: centre the drop profile again according to the information in the instructions for assembly (suitable specialist retailer)</li> </ul> 
<b>Wrinkling in the fabric</b>	<ul style="list-style-type: none"> <li>- Where very large widths and projections apply (400 cm and above), it is possible that the fabric will rest on the folding arms when the awning is not fully open. Wrinkling may occur</li> </ul>	<ul style="list-style-type: none"> <li>• Wrinkling is due to the design with large versions and not an installation error or product fault!</li> </ul>
<b>Stress whitening in the fabric</b>	<ul style="list-style-type: none"> <li>- Stress whitening occurs in the seam area due to friction when the fabric is wound. A ripple pattern emerges on the fabric due to the Optimut's rippled surface.</li> </ul>	<ul style="list-style-type: none"> <li>• The stress whitening effect is due to the design and is not an installation error or product fault! Stress whitening occurs regardless of the roller tube version. Fabrics with strong and dark colours are more prone to this.</li> </ul>

**fr** Dysfonctionnements - FAQ

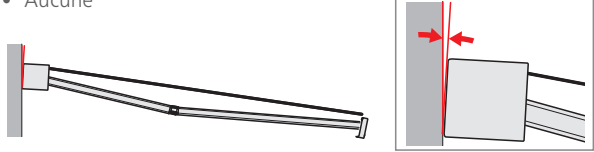
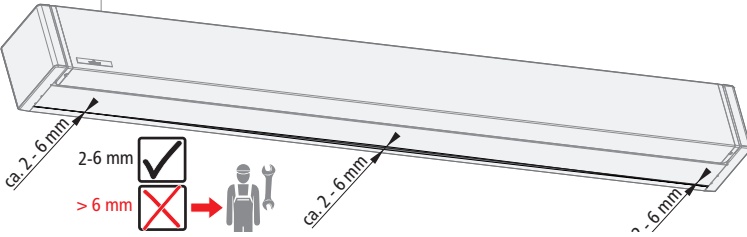
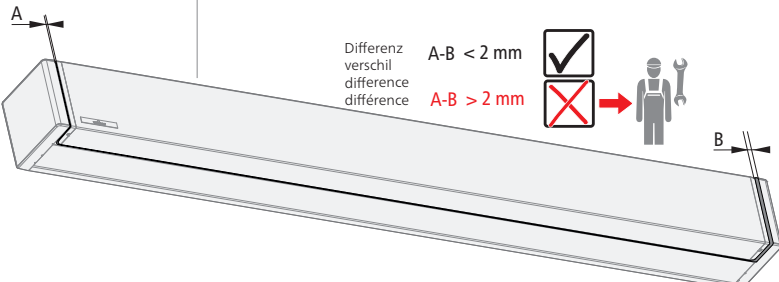
Erreur	Cause	Solution
<b>L'installation ne fonctionne pas</b>	<ul style="list-style-type: none"> <li>- Absence de courant</li> <li>- Raccordement incorrect du moteur</li> <li>- Le moteur est trop chaud et s'est arrêté suite à la protection thermique</li> </ul>	<ul style="list-style-type: none"> <li>• Rétablir la connexion de réseau (entreprise spécialisée appropriée)</li> <li>• Rétablir la connexion de réseau (entreprise spécialisée appropriée)</li> <li>• Attendre env. 15 à 20 minutes jusqu'à ce que le moteur se soit refroidi</li> </ul>
<b>Le store arrive trop loin</b>	<ul style="list-style-type: none"> <li>- La toile s'est allongée</li> </ul>	<ul style="list-style-type: none"> <li>• Ajuster la position de fin de course supérieure sur le moteur (entreprise spécialisée appropriée)</li> </ul>
<b>Grincements</b>	<ul style="list-style-type: none"> <li>- Paliers non lubrifiés</li> </ul>	<ul style="list-style-type: none"> <li>• Maintenance et entretien (entreprise spécialisée appropriée)</li> </ul>
<b>Bruit provenant du store lors de changements de température</b>	<ul style="list-style-type: none"> <li>- Dilatation des composants dus à des changements important de température</li> </ul>	<ul style="list-style-type: none"> <li>• Faites le store réviser par une entreprise spécialisée. Vérifiez notamment les vis de fixations et graissez toutes les pièces articulées. Les bruits qui se produisent néanmoins après la maintenance sont inévitables et proviennent principalement de la dilatation des composants dus à des changements important de température.</li> </ul>
<b>En fonction de la structure, une fente entre le mur et la zone supérieure du caisson de store peut se former</b>	<ul style="list-style-type: none"> <li>- En raison de la construction ! Ce n'est pas un défaut de montage ni du produit !</li> </ul>	<ul style="list-style-type: none"> <li>• Aucune</li> </ul> 
<b>Joint de compensation irrégulier dans le fond de caisson</b>	<ul style="list-style-type: none"> <li>- En cas de mur irrégulier, le joint de compensation corrige une différence jusqu'à 2 - 6 mm entre le profilé du mur arrière et le profilé du fond.</li> </ul>	<ul style="list-style-type: none"> <li>• Différence 2 - 6 mm : Ce n'est pas un défaut de montage ni du produit ! Le joint est en fonction de la structure, compense les irrégularités sur place et assure la fermeture régulière de la barre de charge.</li> <li>• Différence supérieure à 6 mm : Vérifier/corriger le montage du caisson de store (entreprise spécialisée appropriée).</li> </ul> 
<b>Fentes irrégulières entre la barre de charge et les tôles de recouvrement latérales</b>	<ul style="list-style-type: none"> <li>- Barre de charge non centrée</li> </ul>	<ul style="list-style-type: none"> <li>• Différence de fente &lt; 2 mm : Fente en fonction de la structure à l'intérieur de la plage de tolérance. Ce n'est pas une erreur de montage.</li> <li>• Différence de fente &gt; 2 mm : Recentrer la barre de charge conformément aux indications dans les instructions de montage (entreprise spécialisée appropriée)</li> </ul> 
<b>Froissures sur la toile</b>	<ul style="list-style-type: none"> <li>- En cas de largeurs et de projections très importantes (de 400 cm), la toile peut se retrouver sur les bras articulés, lorsque le store est déployé à moitié. Des froissures peuvent apparaître.</li> </ul>	<ul style="list-style-type: none"> <li>• Les froissures sur les grands modèles sont en fonction de la structure et non un défaut de montage ni du produit !</li> </ul>
<b>« Cassure blanche » sur la toile</b>	<ul style="list-style-type: none"> <li>- Une cassure blanche apparaît au niveau des coutures en raison du frottement de la toile pendant l'enroulement. Une ondulation apparaît sur la toile en raison de la surface ondulée de l'enroulement Optinut.</li> </ul>	<ul style="list-style-type: none"> <li>• L'effet cassure blanche est en fonction de la structure et non un défaut de montage ni du produit ! L'effet cassure blanche apparaît quelque soit le modèle de l'arbre de toile. Des toiles aux couleurs vives et sombres sont plus souvent concernées.</li> </ul>

- de** Demontage
- nl** Demontage
- en** Disassembly
- fr** Démontage

**de** **Vorsicht! Personenschäden durch unsachgemäße Demontage der Anlage!**

- Demontage und Entsorgung nur durch ein Fachunternehmen durchführen lassen!
- Anlagenbestandteile, insbesondere schwere oder unter Spannung stehende Bauteile durch Fachunternehmen mit geeigneten Mitteln gegen unbeabsichtigte Bewegungen sichern (z. B. mit Spanngurten), fachgerecht demontieren und entsorgen lassen!
- Stromzufuhr unterbrechen (Sicherungen ausschalten)!
- **Bei der Demontage beachten, dass der Akku des Volant Plus Motorantriebs (Option) nicht beschädigt wird (Brandgefahr)!**

Das Produkt enthält ansonsten keine Materialien, die für andere Personen oder die Umwelt gefährlich sind.

**nl** **Voorzichtig! Persoonlijk letsel door ondeskundige demontage van het systeem!**

- Demontage en verwijdering mogen alleen door een gespecialiseerd bedrijf worden uitgevoerd!
- Laat systeemonderdelen, vooral zware of onder spanning staande onderdelen, door een gespecialiseerd bedrijf met geschikte middelen (bijv. spanbanden) tegen onbevoegde verplaatsing beveiligen, demonteren en volgens de voorschriften afvoeren!
- Onderbreek de stroomvoorziening (zekeringen uitschakelen)!
- **Let er bij de demontage op dat de accu van de Volant Plus motoraandrijving (optie) niet wordt beschadigd (brandgevaar)!**

Het product bevat verder geen materialen die gevaarlijk zijn voor andere mensen of het milieu.

**en** **Caution! Personal injury due to improper dismantling of the system!**

- Dismantling and disposal may only be carried out by a specialist company!
- Have system components, especially heavy or live components, secured against unauthorised movement by a specialist company using suitable means (e.g. tension belts), dismantled and disposed of properly!
- Disconnect the power supply (switch off the fuses)!
- **When dismantling, ensure that the battery of the Volant Plus motor drive (option) is not damaged (fire hazard)!**

The product does not otherwise contain any materials that are dangerous to other people or the environment.

**fr** **Attention ! Dommages corporels en cas de démontage non conforme de l'installation !**

- Ne confier le démontage et l'élimination qu'à une entreprise spécialisée !
- Faire appel à une entreprise spécialisée pour sécuriser les composants de l'installation, en particulier les composants lourds ou sous tension, à l'aide de moyens appropriés pour éviter tout mouvement intempestif (par ex. avec des sangles de serrage), les faire démonter et éliminer dans les règles de l'art !
- Couper l'alimentation électrique (couper les fusibles) !
- **Lors du démontage, veiller à ne pas endommager la batterie du mécanisme d'entraînement motorisé Volant Plus (option) (risque d'incendie) !**

Le produit ne contient par ailleurs aucun matériau dangereux pour les autres personnes ou l'environnement.

- de** Entsorgung
- nl** Verwijdering
- en** Disposal
- fr** Gestion des déchets



- de** Bei der Entsorgung des Gerätes sind die zu diesem Zeitpunkt gültigen internationalen, nationalen und regionalspezifischen Gesetze und Vorschriften einzuhalten. Achten Sie darauf, dass stoffliche Wiederverwertbarkeit, Demontier- und Trennbarkeit von Werkstoffen und Baugruppen ebenso berücksichtigt werden, wie Umwelt- und Gesundheitsgefahren bei Recycling und Entsorgung. Materialgruppen, wie Kunststoffe und Metalle unterschiedlicher Art, sind sortiert dem Recycling- bzw. Entsorgungsprozess zuzuführen.

**Entsorgung elektrotechnischer und elektronischer Bauteile:**

Die Entsorgung und Verwertung elektrotechnischer und elektronischer Bauteile hat entsprechend den jeweiligen Gesetzen bzw. Landesverordnungen zu erfolgen.

- nl** Voor de afvoer van het apparaat moeten de op dat tijdstip geldende internationale en nationale en regionale wetten en voorschriften in acht worden genomen. U dient daarbij niet alleen rekening te houden met mogelijk hergebruik, mogelijke demontage en scheiding van materialen en onderdelen, maar ook met risico's voor het milieu en de volksgezondheid bij het hergebruiken en afvoeren. Materiaalgroepen, zoals kunststoffen en verschillende soorten metalen, moeten gesorteerd aan de recycling resp. afvalverwerking worden toegevoerd.

**Afvoeren van elektrotechnische en elektronische componenten:** Die afvoer en het hergebruik van elektrotechnische en elektronische onderdelen dient in overeenstemming met de geldende voorschriften resp. nationale wetgeving te geschieden.

- en** For the disposal of the device, the currently applicable international, national and regional laws and directives must be adhered to. Ensure that the material recycling, dismantling and separation capability of working materials and assembly groups is taken into account as well as the environmental and health hazards in recycling and disposal. Material groups such as different kinds of synthetic materials and metals, must be sorted before they are recycled or disposed of.

**Disposal of electric and electronic components:** The disposal and recycling of electric and electronic components must be undertaken in accordance with the respective legal and regional regulations.

- fr** Pour la mise au rebut de l'appareil, il convient de respecter les réglementations et directives régionales, nationales et internationales en vigueur au moment donné. Veiller à tenir compte de la recyclabilité, des possibilités de démontage et de tri des matériaux et des groupes de composants de même que des risques pour l'environnement et la santé lors du recyclage et de la mise au rebut. Les groupes de matériaux tels que les matières plastiques et les différentes sortes de métaux doivent être soumis au processus de recyclage ou de mise au rebut après avoir été triés.

**Mise au rebut des composants électroniques et électrotechniques :** la mise au rebut et le recyclage des composants électroniques et électrotechniques doivent satisfaire aux réglementations et directives en vigueur au niveau national.





Markisen  
Terrassendächer  
Glasoasen®

Zonneschermen  
Terrasoverkappingen  
Glasoases®

Awnings  
Patio roofs  
Glasoasen®

Stores  
Toits de terrasse  
Oasis de verre®

**weinor GmbH & Co. KG**  
Mathias-Brüggen-Straße 110  
50829 Köln | Keulen | Cologne  
Deutschland | Duitsland | Germany | Allemagne  
[weinor.de](http://weinor.de) | [weinor.nl](http://weinor.nl) | [weinor.com](http://weinor.com) | [weinor.fr](http://weinor.fr)